

AI 세상을 만나  
다시 생각을 켜  
다.

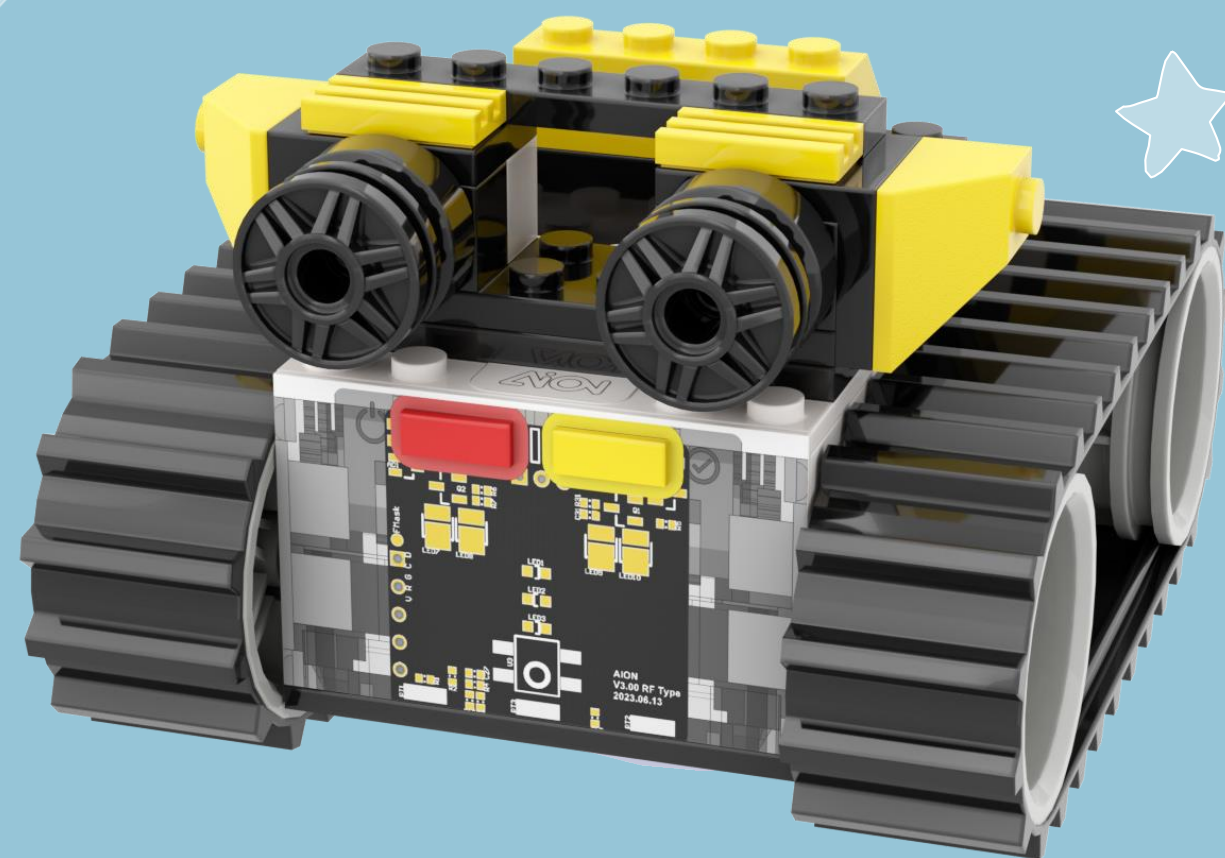

# NiON

아이온 1



neopia





내 친구 아이온

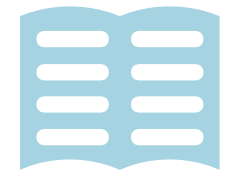

# 차 레

1권

2권

1  
내 친구  
아이온  
알고리즘1



2  
길을  
찾아가요  
알고리즘2

3  
심부름  
시킵요  
순차

4  
거리를  
순찰해  
요  
반복

5  
장난감을  
정리해요  
선택(로봇 센서)

6  
릴레이  
경주를 해  
요  
선택(자이로 센서)

7  
손으로  
말을 해요  
AI 손 인식

8  
사람을  
확인해요  
AI 얼굴 인식

9  
척척 알아  
들어요  
AI 음성 인식

10  
또박또  
박 읽어  
요  
AI 문자 인식

12  
컴퓨터 세상  
안녕  
종합 활동2

11  
무엇이든  
다 해내요  
종합 활동

탐험 준  
비

코딩 나라 탐험

AI 나라 탐험

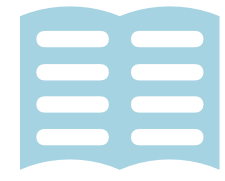

# 학습 전 다짐해 요

수업 전에 아이온을  
먼저 만지지 않아요



선생님 설명대로 활  
동하고, 다른 조작  
은 하지 않아요.



아이온을 책상에서  
떨어뜨리지 않아요



아이온이 작동하  
지 않으면 선생님  
께 손을 들고 말해



# 1. 내 친구 아이온

코딩 나라로 가는 배 안에서 투로의 로봇 친구 아이온을 만났어요.

아이온과 함께 배 안을 둘러 보는데 저기 아이스크림 가게가 보이네요?

투로가 싱긋 웃으며 말했어요. “우리도 아이스크림을 만들어 볼까?”

## 학습 목표

- ✓ 일을 하는 순서를 계획할 수 있어요.
- ✓ 로봇의 기능을 활용할 수 있어요.

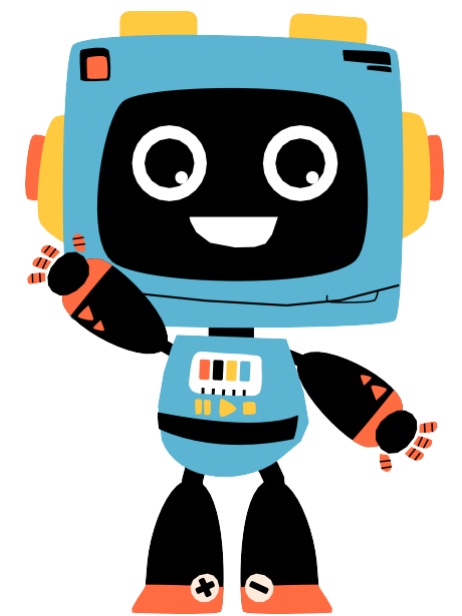



# 알아보 기

우리 주위에는 맛있는 음식들이 많아요. 햄버거, 과일 꼬치, 아이스크림...  
이런 음식을 잘 만들기 위해서는 계획한 순서에 맞춰 하나씩 요리를 해야 해요.

우리가 하는 모든 일들도 잘 살펴보면  
순서를 맞춰야 일을 잘 마칠 수 있어요.  
컴퓨터도 이런 순서를 잘 계획하기  
때문에 일을 잘 마칠 수 있다고 해요.

이제부터 순서에 맞춰 아이스크림을  
만들고, 아이온 로봇도 움직여 보아요.



▲ 과일 꼬치



▲ 햄버거

# 오늘의 미션

아이스크림 가게에 먹음직스런  
아이스크림이 보이는데, 이 모양 그대로  
아이스크림을 쌓아 만들어 볼까?

아이온에게 아이스크림 카드를  
순서대로 알려 주면 돼.





# 생각하기

1 아래의 아이스크림을 만들려면 어떤 카드를 먼저 올려놓아야 할까요?

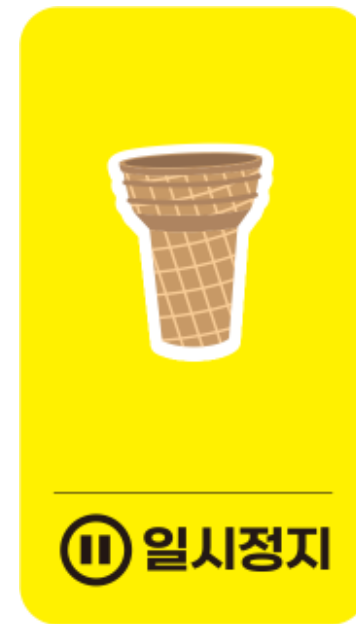
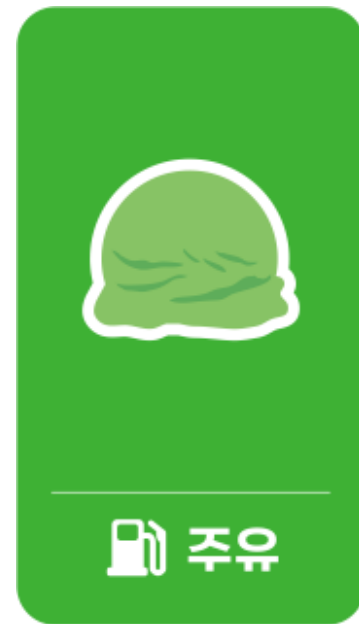
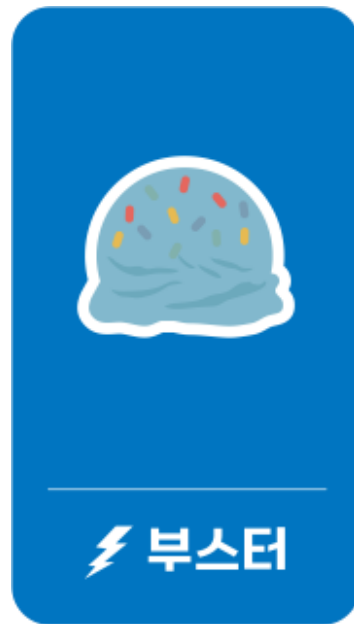

먼저 콘 과자를 놓고,  
그 다음엔 초록색 아이스크림...  
이런 순서로 놓아 볼까?

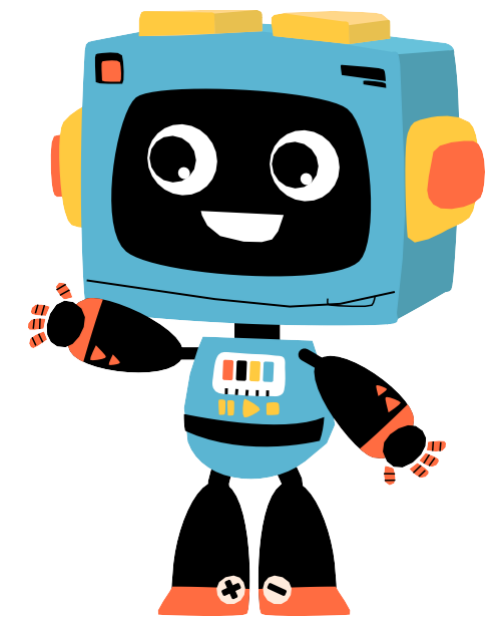



# 생각하기

2 아이스크림의 재료가 엮어진 모습에 맞춰 카드를 순서대로 놓아 보세요.

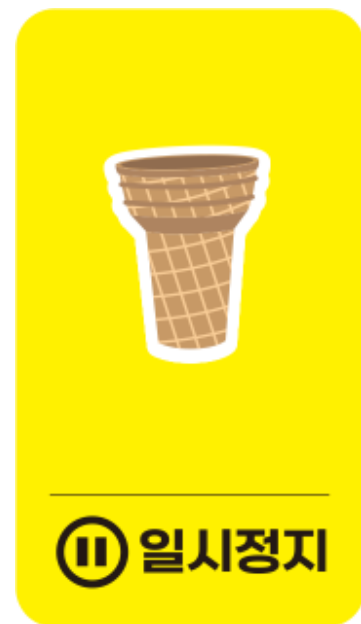
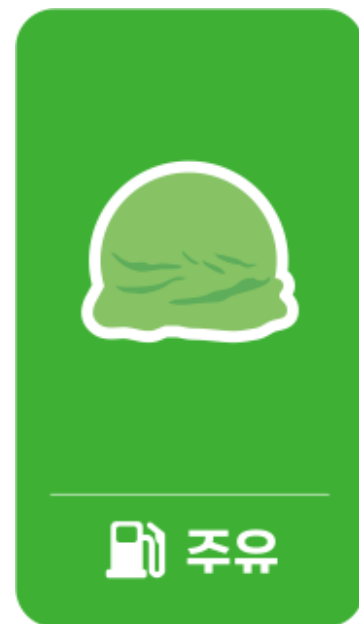
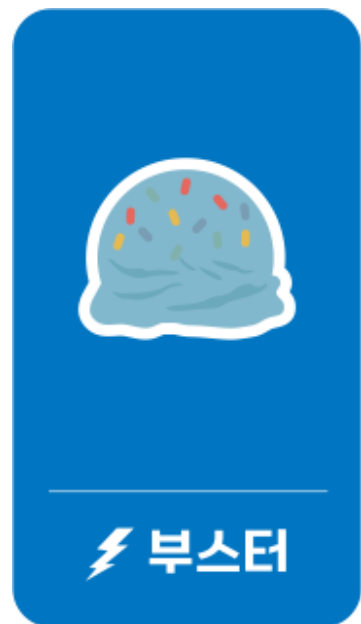

재료 카드를  
놓아야 할 순서대로  
재료 카드를 왼쪽부터  
놓아 보자.

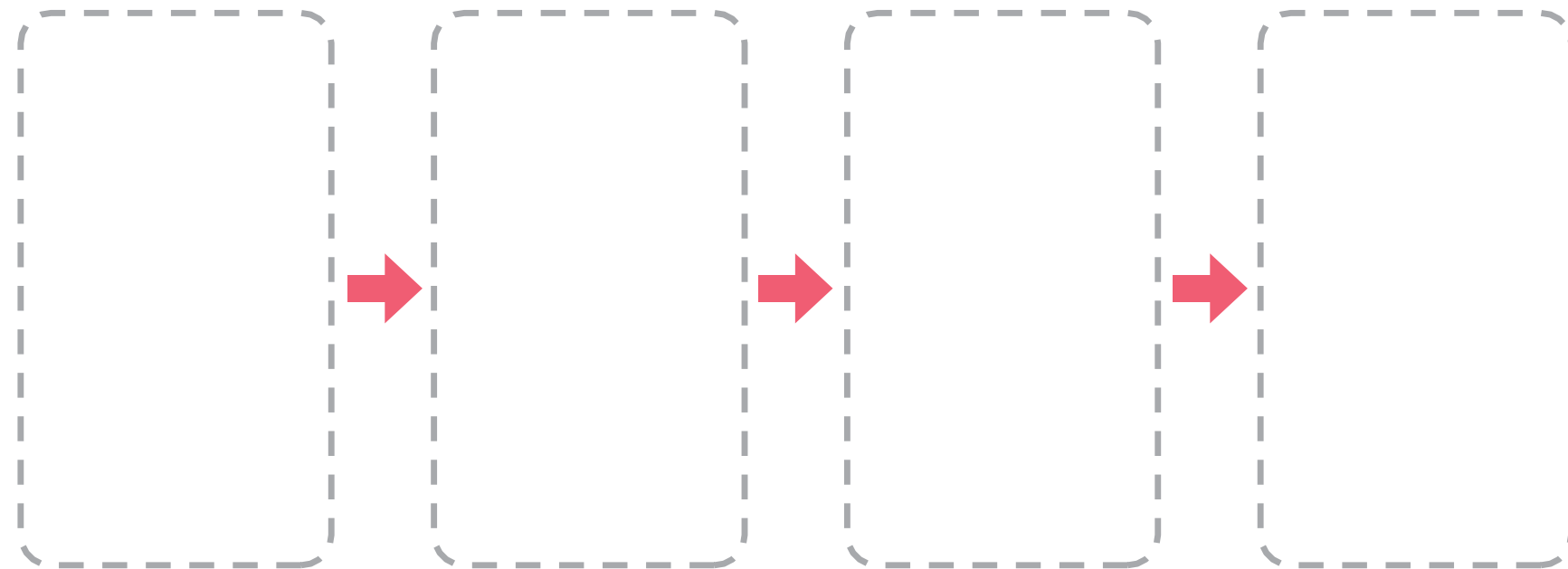
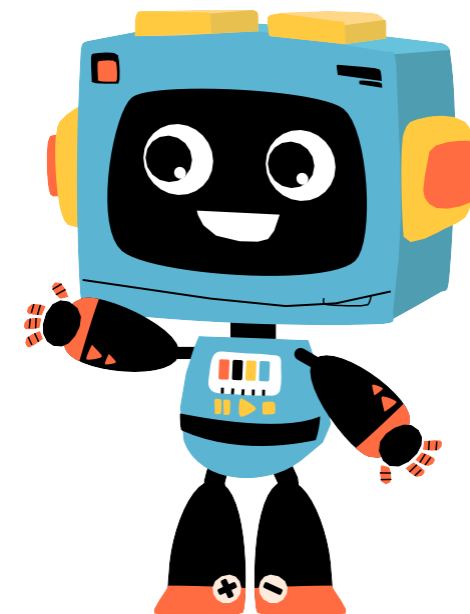

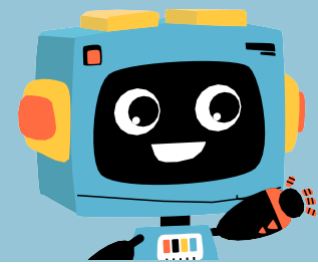

컴퓨터 세상을 함께 탐험할  
로봇 친구 아이온을 소개할게!

## ⚙️ 준비하기

1 건전지 바닥판에 있는 투명 필름을  
잡아당겨 빼내세요.

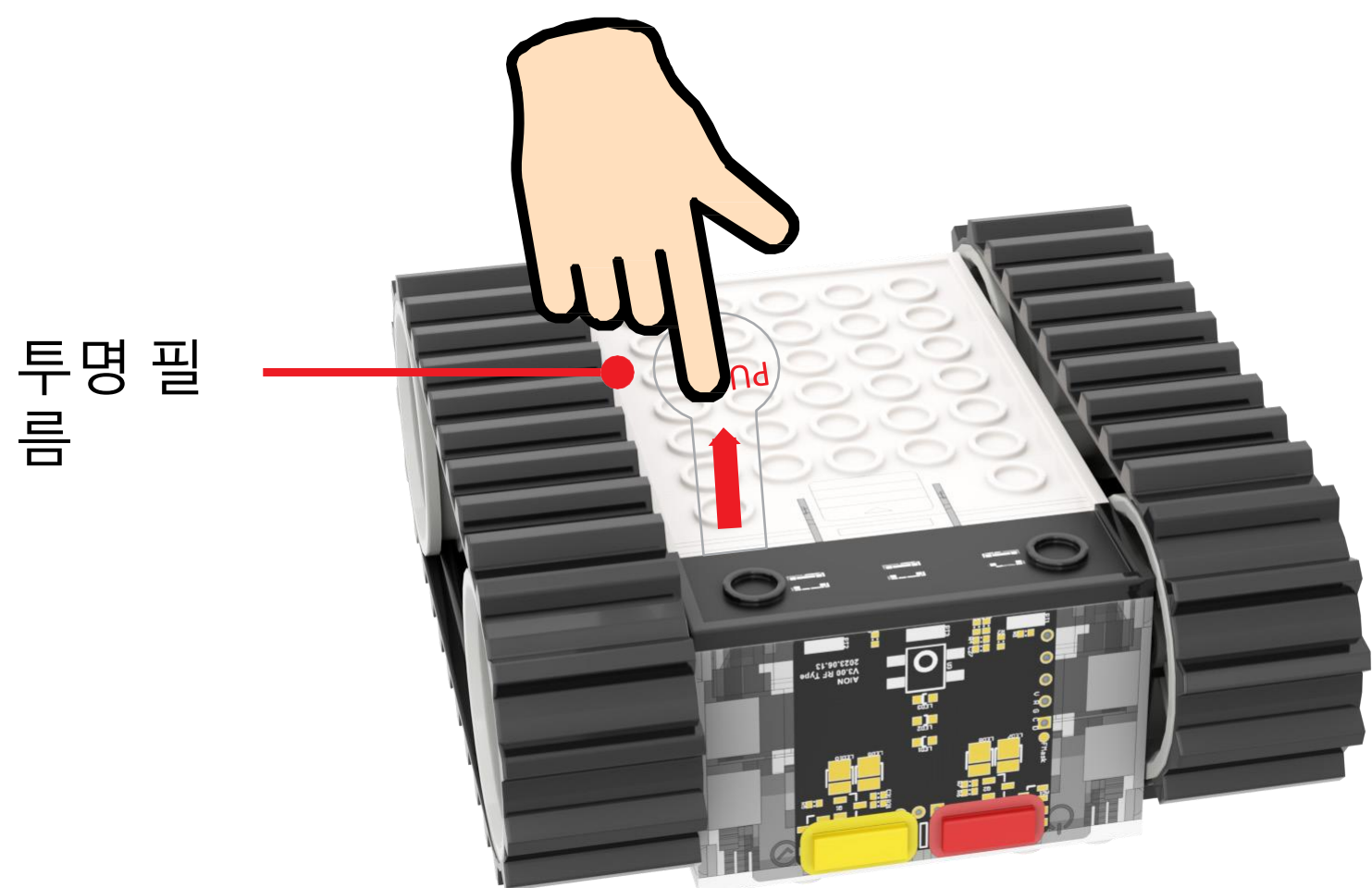

2 빨간 버튼을 누르면 불이 켜지면서  
"베리리리~릭" 하는 소리가 나요.

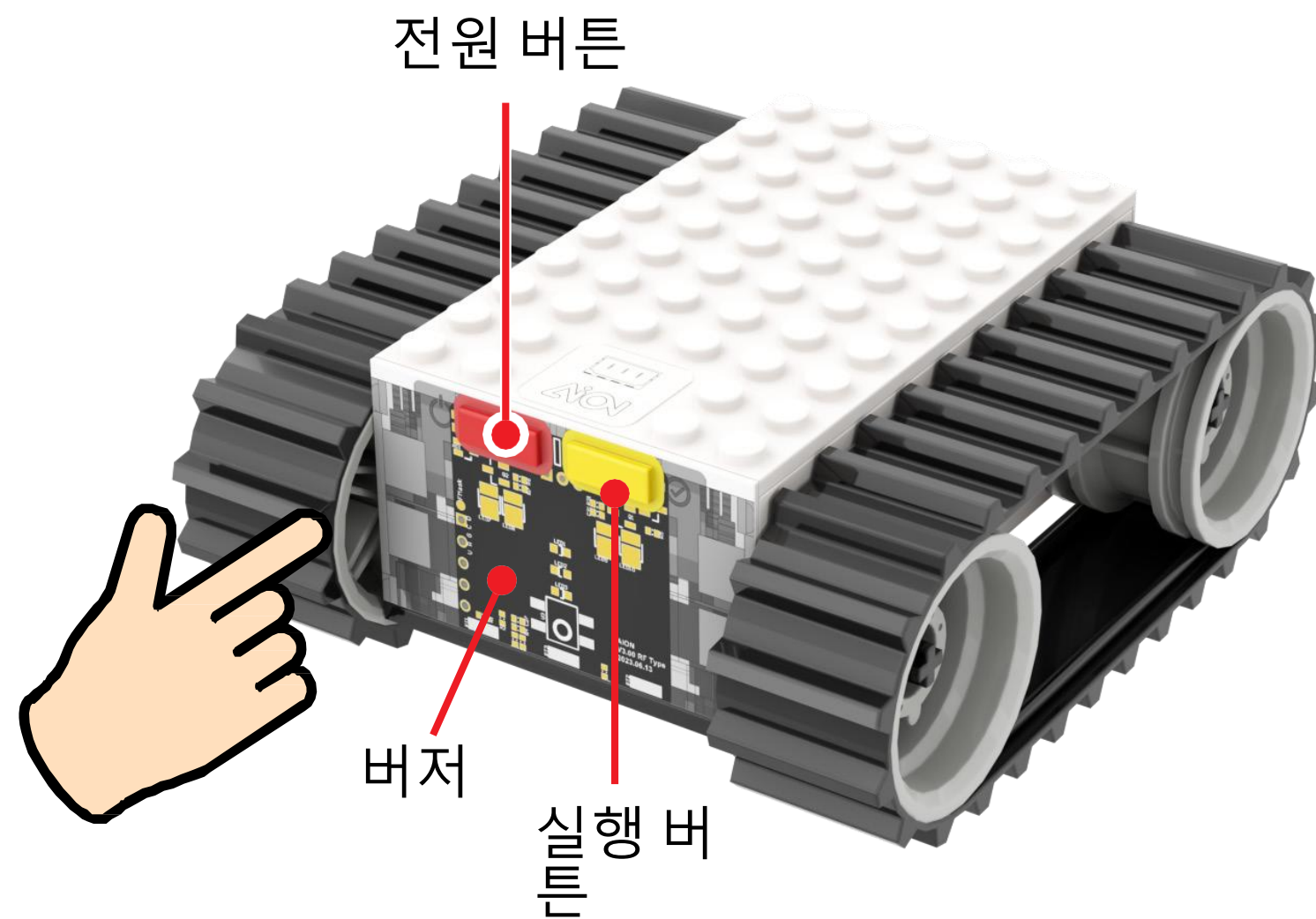



## 전원 켜기 동영상

(▶을 클릭하면 동영상이 실행됩니다)



## ⚙️ 준비하기

3 아이온은 모터로 캐터필러를 움직여요

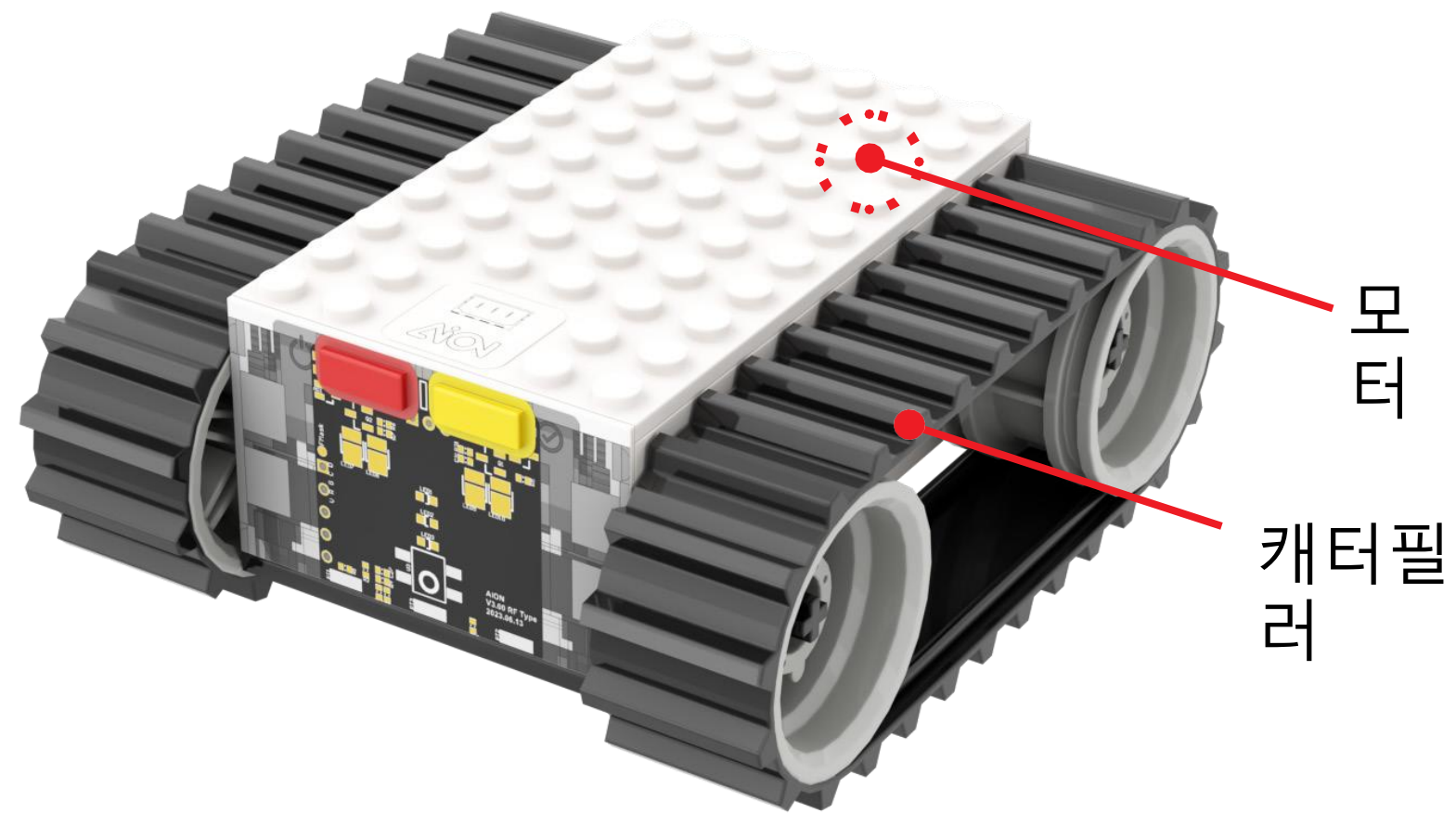

캐터필러는 험한길도 잘갈수 있게 바퀴에 연결한띠(벨트)야.

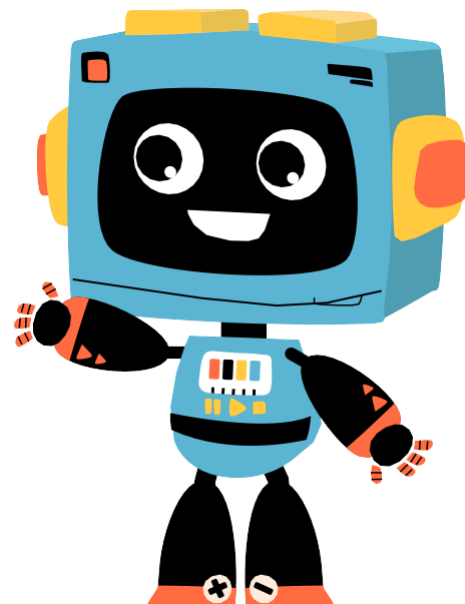

4 적외선 센서와 컬러 센서로 정보를 얻어요.

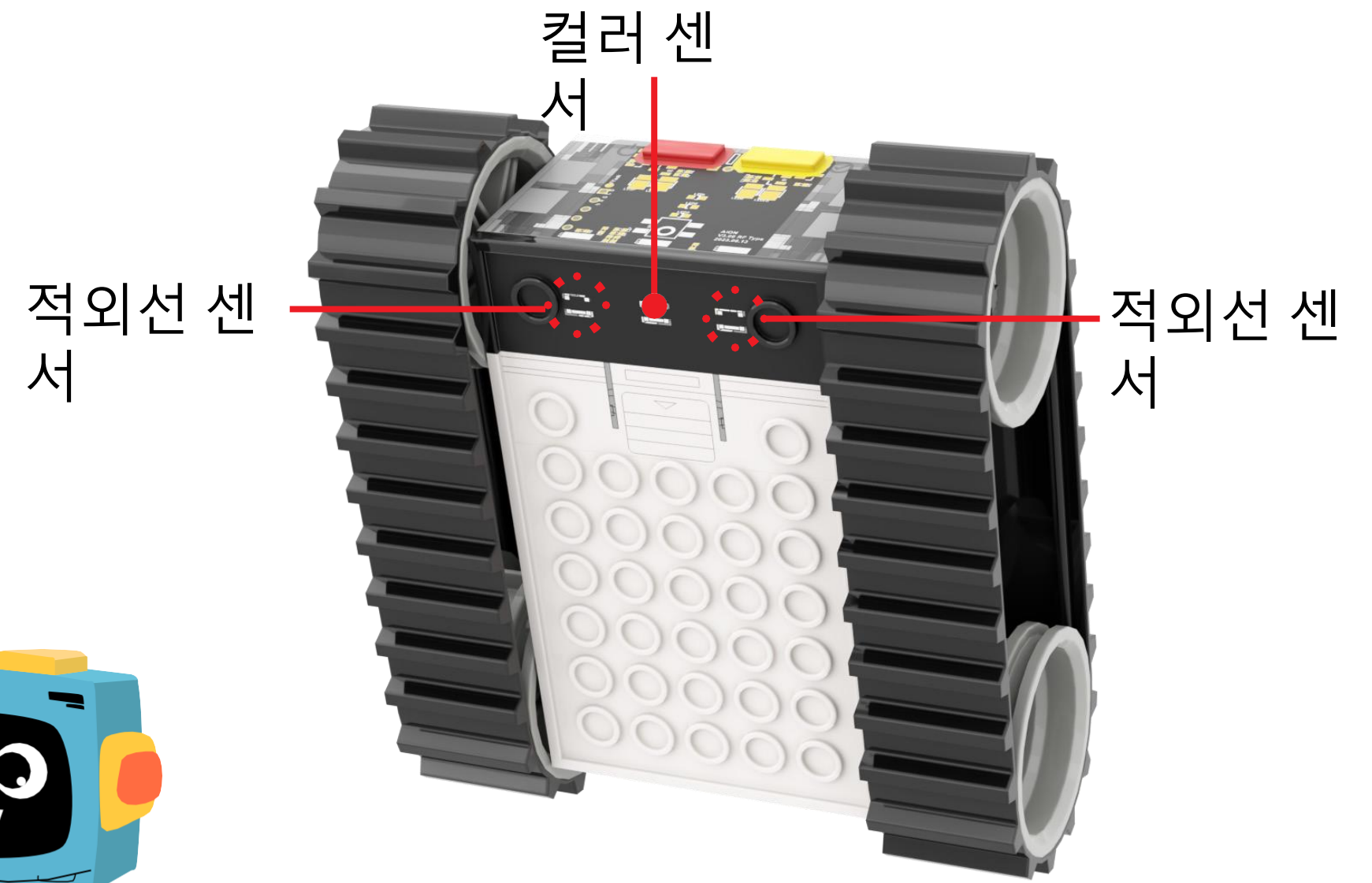

# 확인하기

- 1 '놀이 자료 1'의 준비 자리에 올려놓고 노란 버튼을 길게 누르세요.  
(시작하는 소리가 들리고 앞뒤로 왔다 갔다 할 때까지 기다려요.)

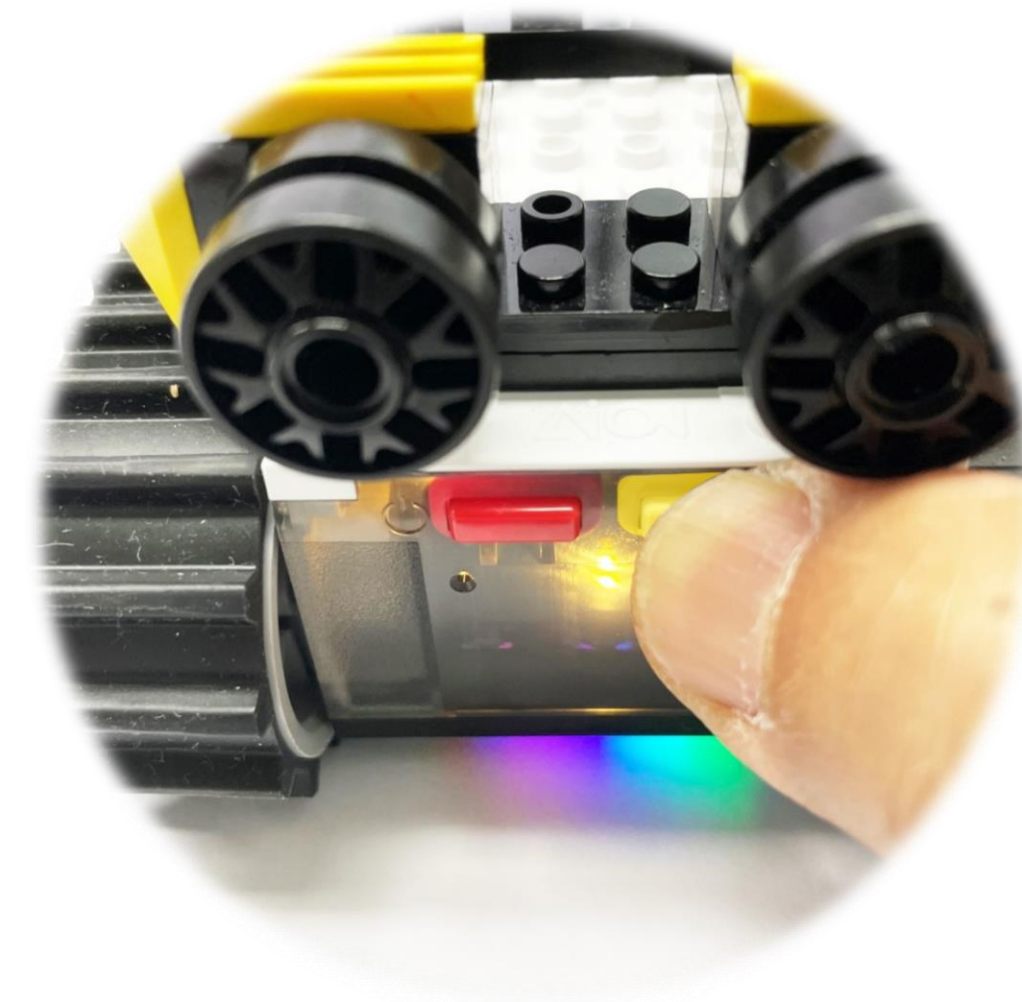
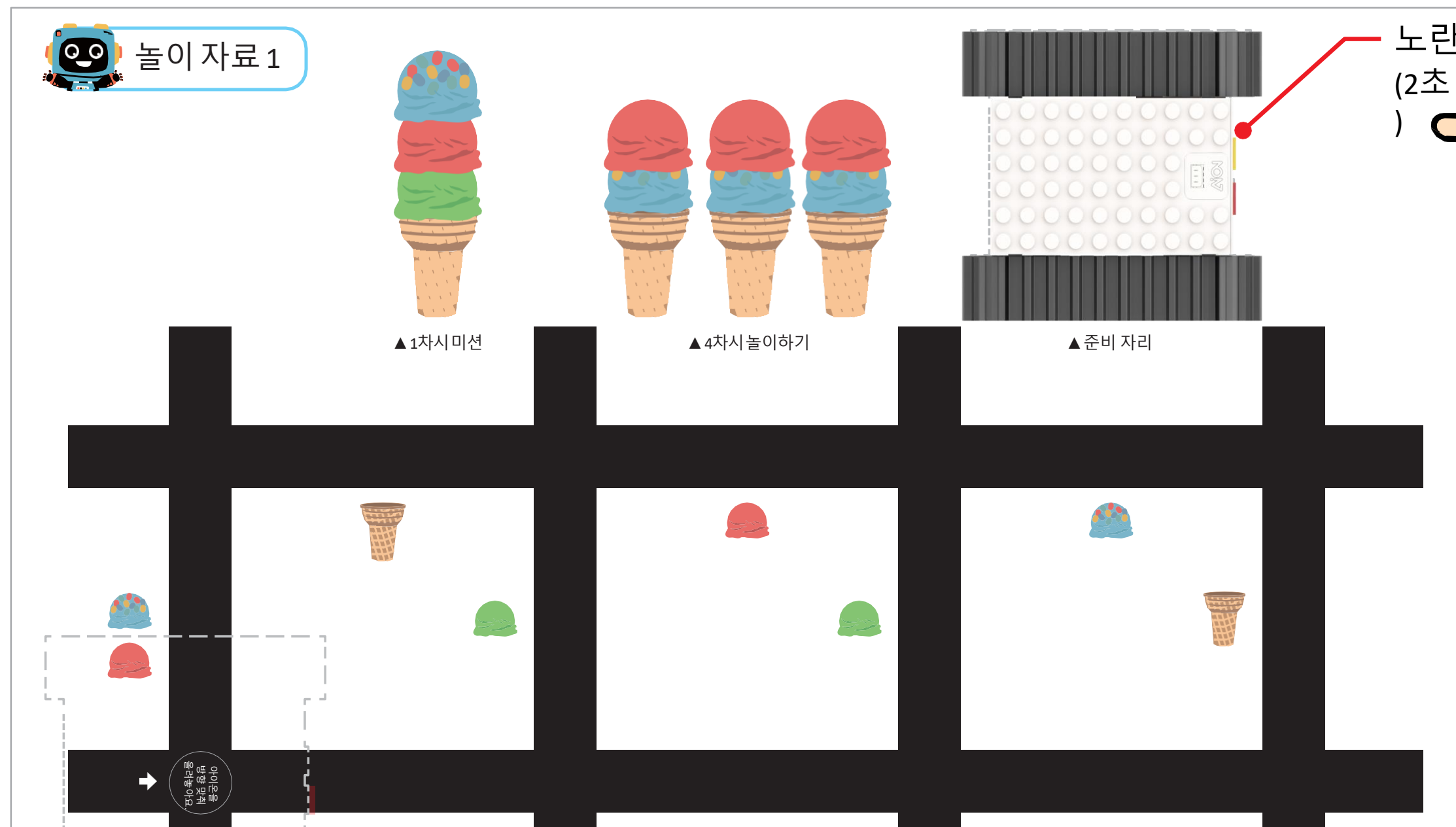



## 확인하기

- 2 출발 자리에 놓고 아이온아래의 컬러 센서에 순서대로 놓은 카드를 하나씩 밀어 넣었다 빼세요.  
(카드를 넣었다 뺄 때마다 횃수만큼 소리가 들리고, 마지막을 알리는 소리도 들려요.)

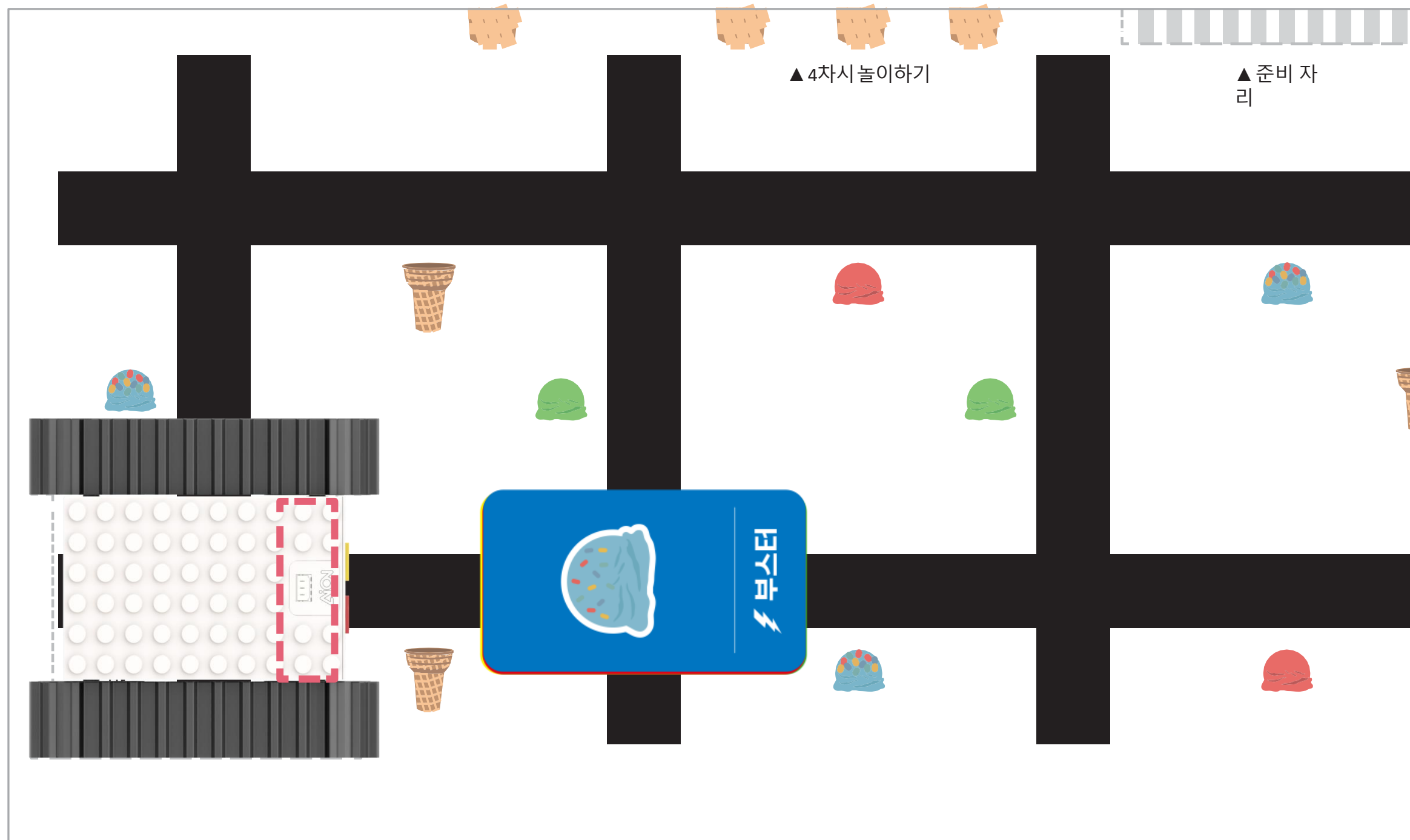

순서에 맞지 않는  
카드를 넣어  
경고음이 들리면  
처음부터 다시  
시작해 줘.

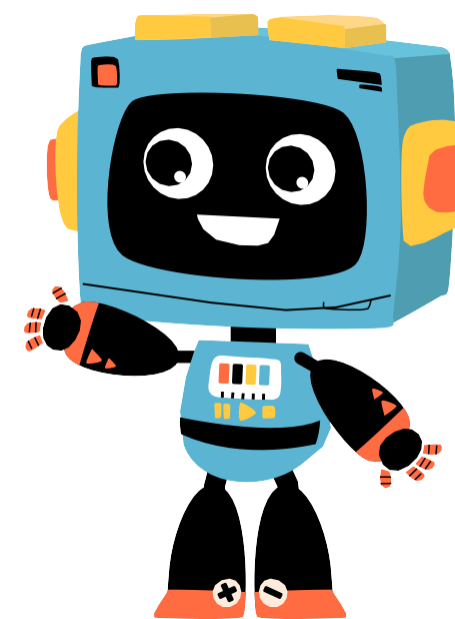

# 확인하기

3 이제 노란 버튼을 다시 누르고 아이온의 움직임을 확인해 보세요.

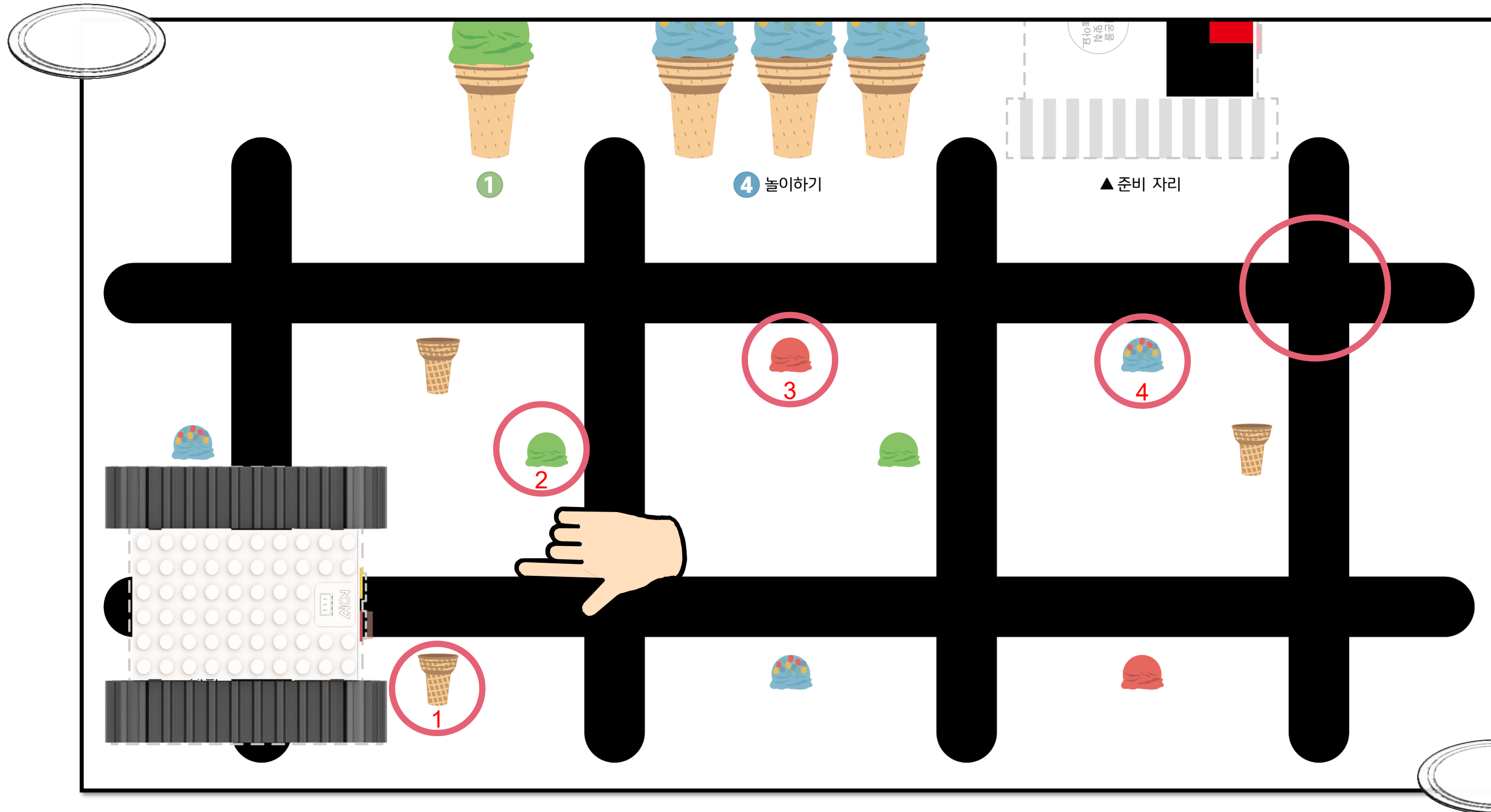

녹이 자료가 움직이지  
아이온이 순서대로  
아이스크림 재료를 모으고  
멈출 곳은 어디일까?

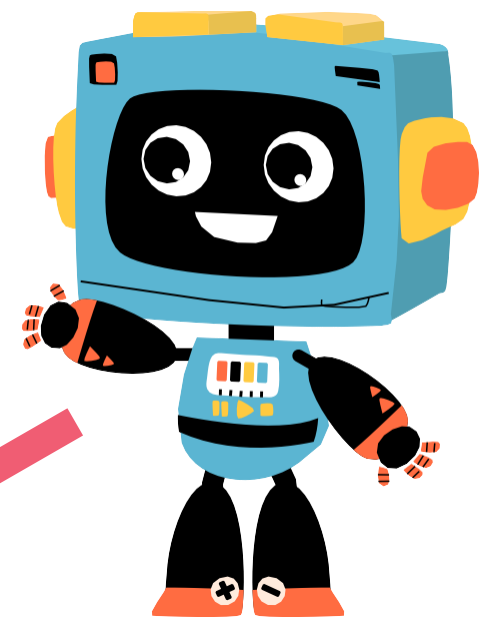

## 정리하기

맛있는 아이스크림도 만드는 순서가 있듯이, 우리가 하는 일에는 모두 순서가 있어요. 아무리 어렵고 힘든 일이 있다고 해도, 할 일의 순서를 찾아 해결하면 우리도 컴퓨터처럼 똑똑하게 일을 해낼 수 있어요.

이렇게 할 일의 순서를 정리한 것을 '**알고리즘**'이라고 해요



### 약속해요

1. **센서**는 로봇이나 태블릿에서 소리, 빛, 움직임 등을 느끼는 장치예요.
2. **캐터필러**는 험한 길도 잘 갈 수 있게 바퀴에 연결한 띠예요.

그럼 이번에는  
상자에 있는 블록으로  
아이온을 멋지게  
꾸며볼까?

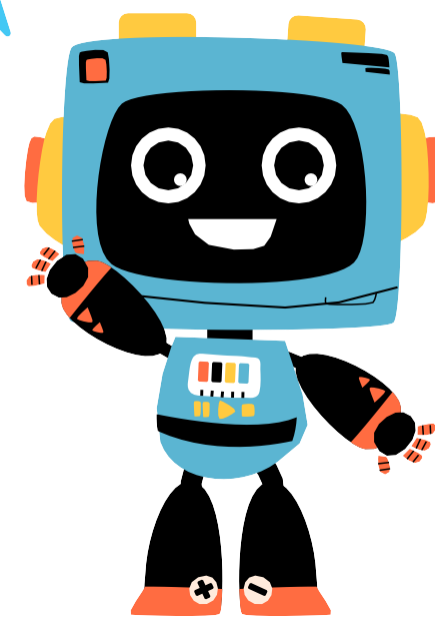

# 놀이하기

# 아이온 꾸미기

상자 속의 블록을 꺼내 아이온을 예쁘게 꾸며 볼까요?  
먼저 아이온의 어깨를 만들어 보세요.

1

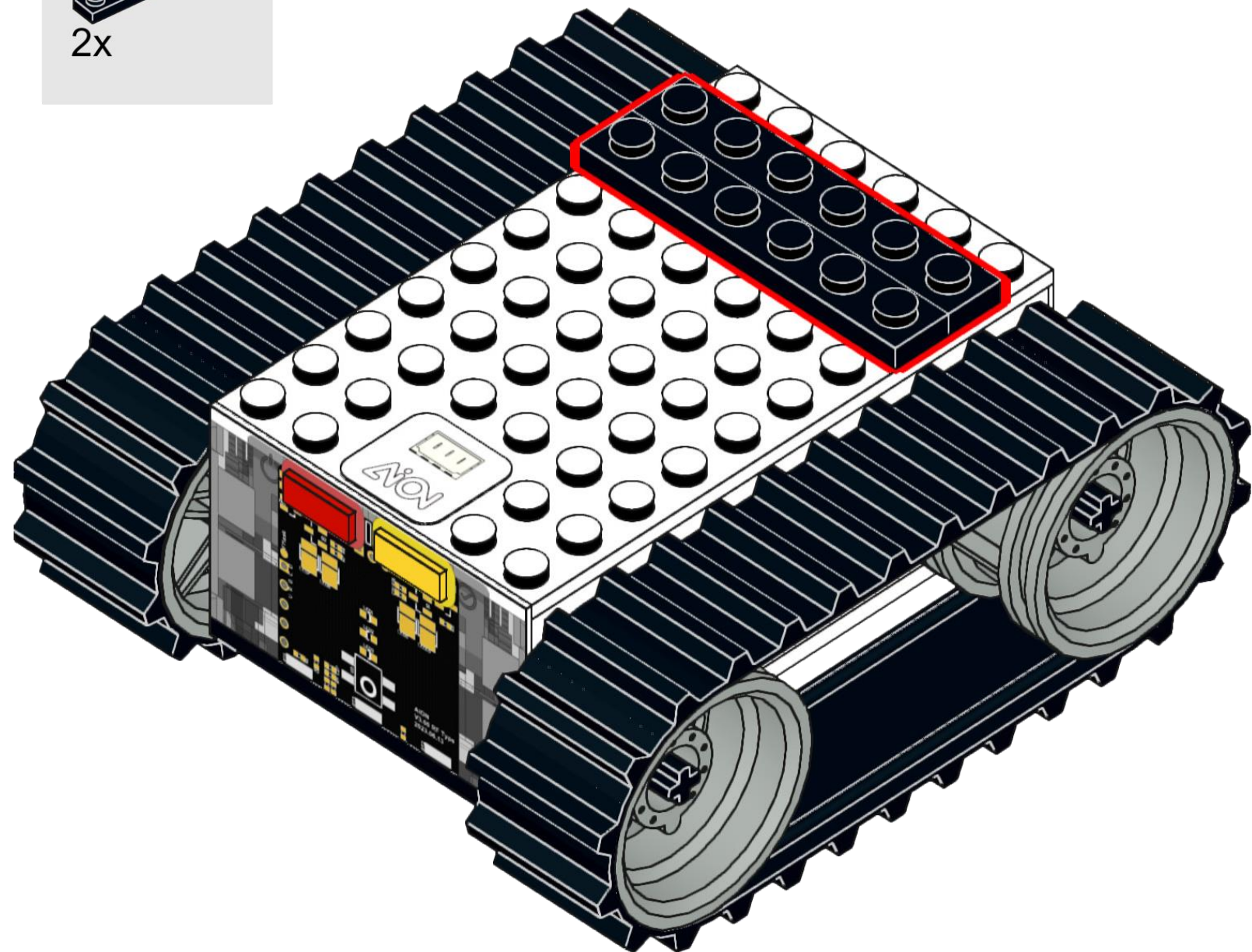

2

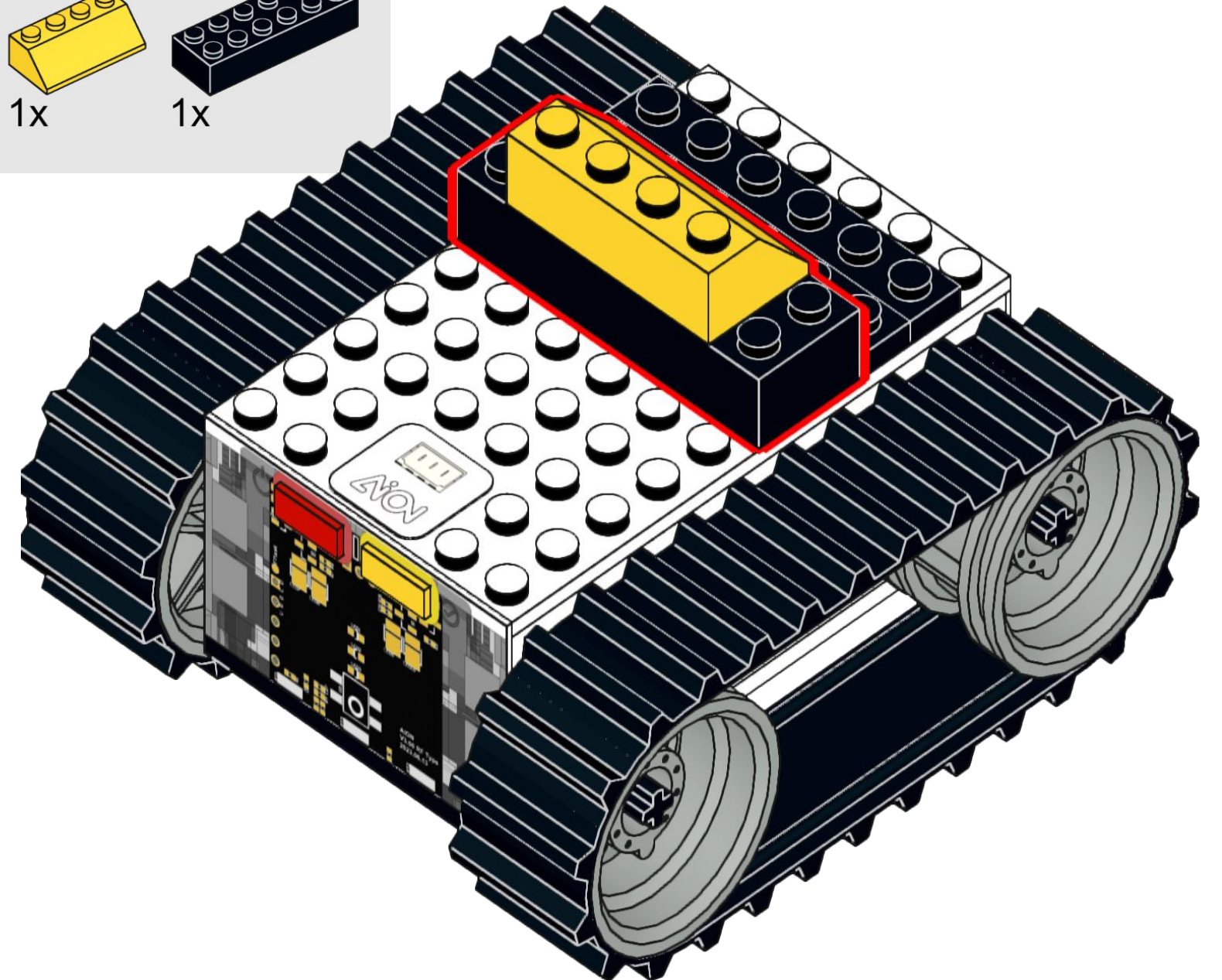
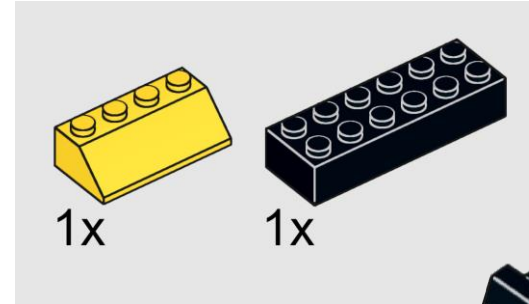

이제 아이온의 얼굴을 만들어 볼까요?  
?

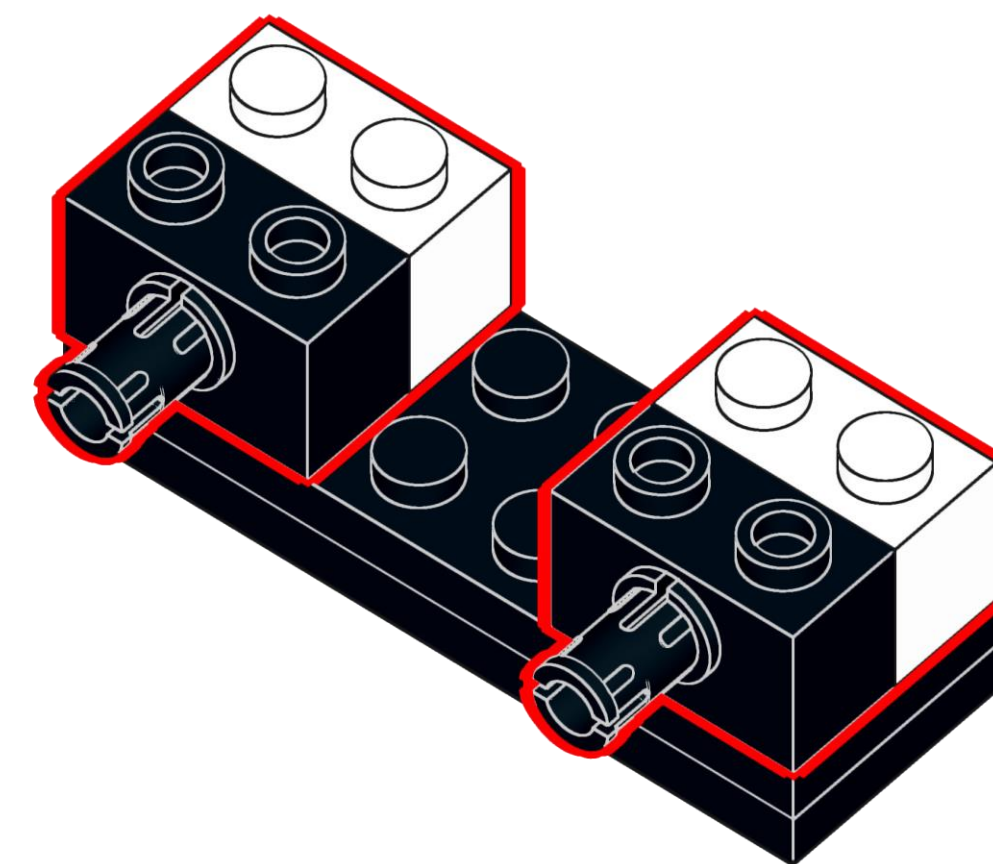
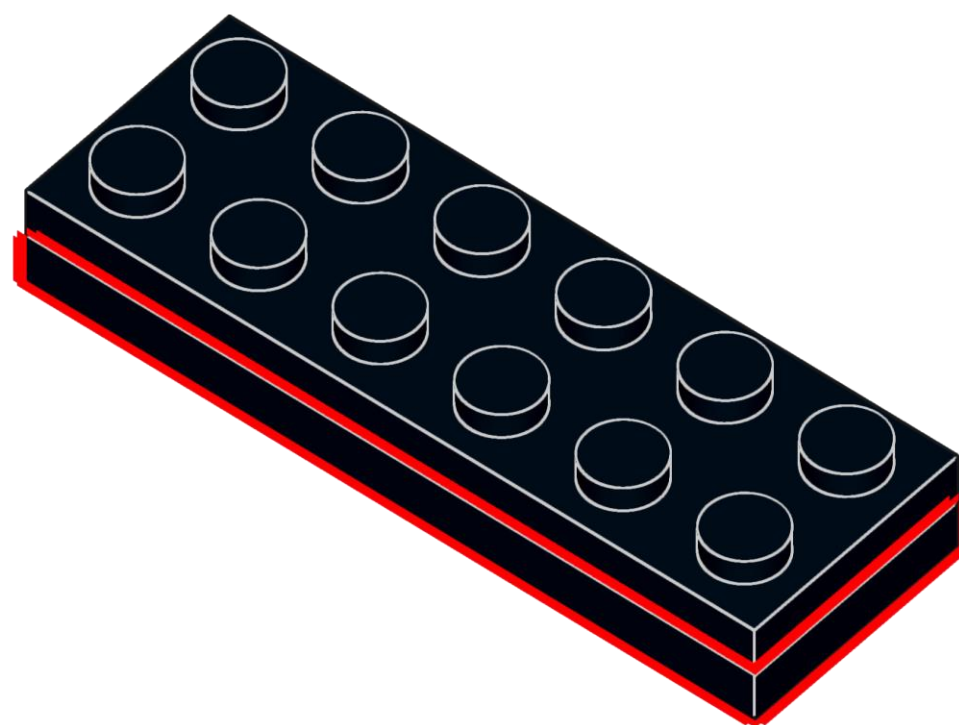
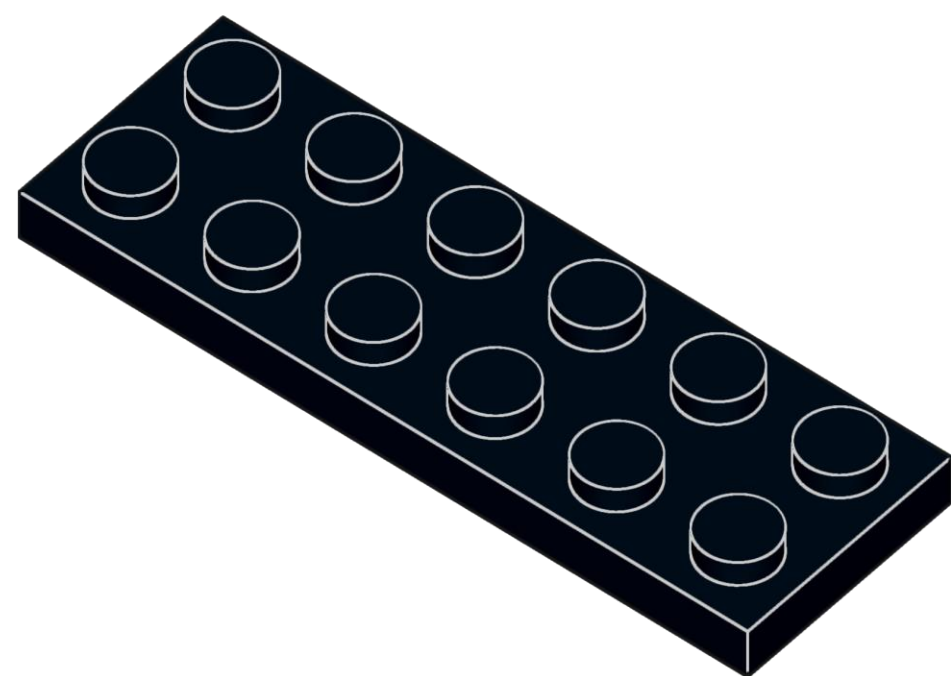
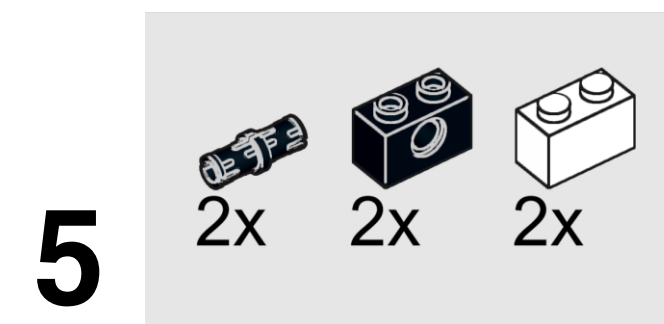
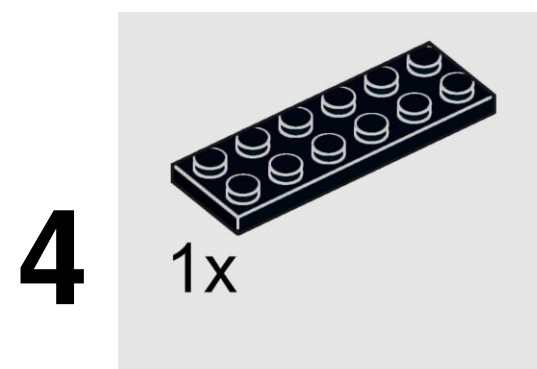
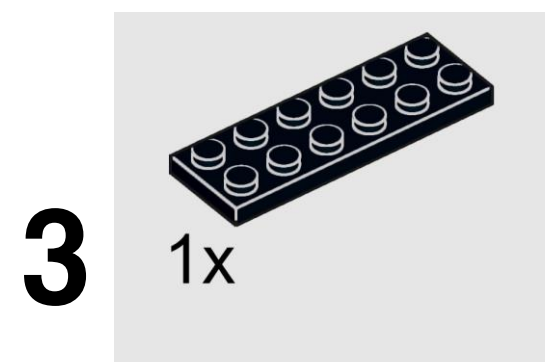

6

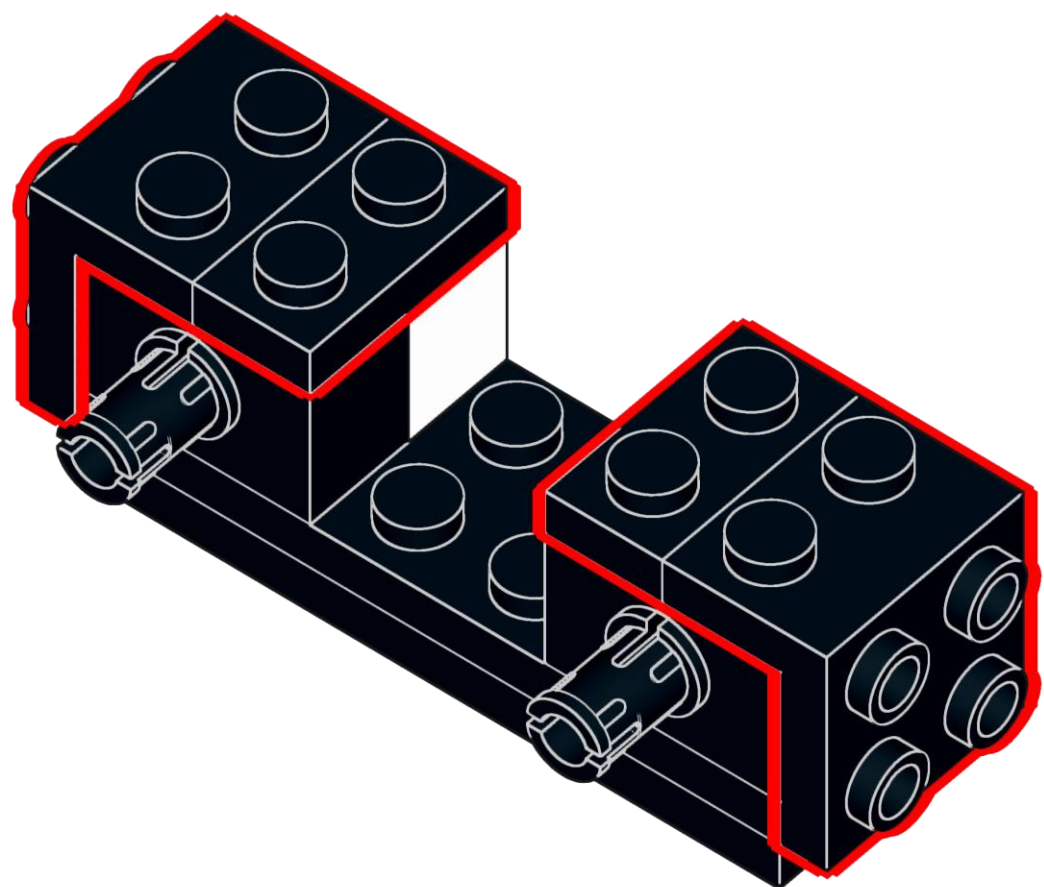
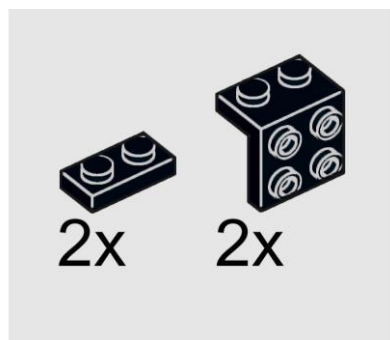

7

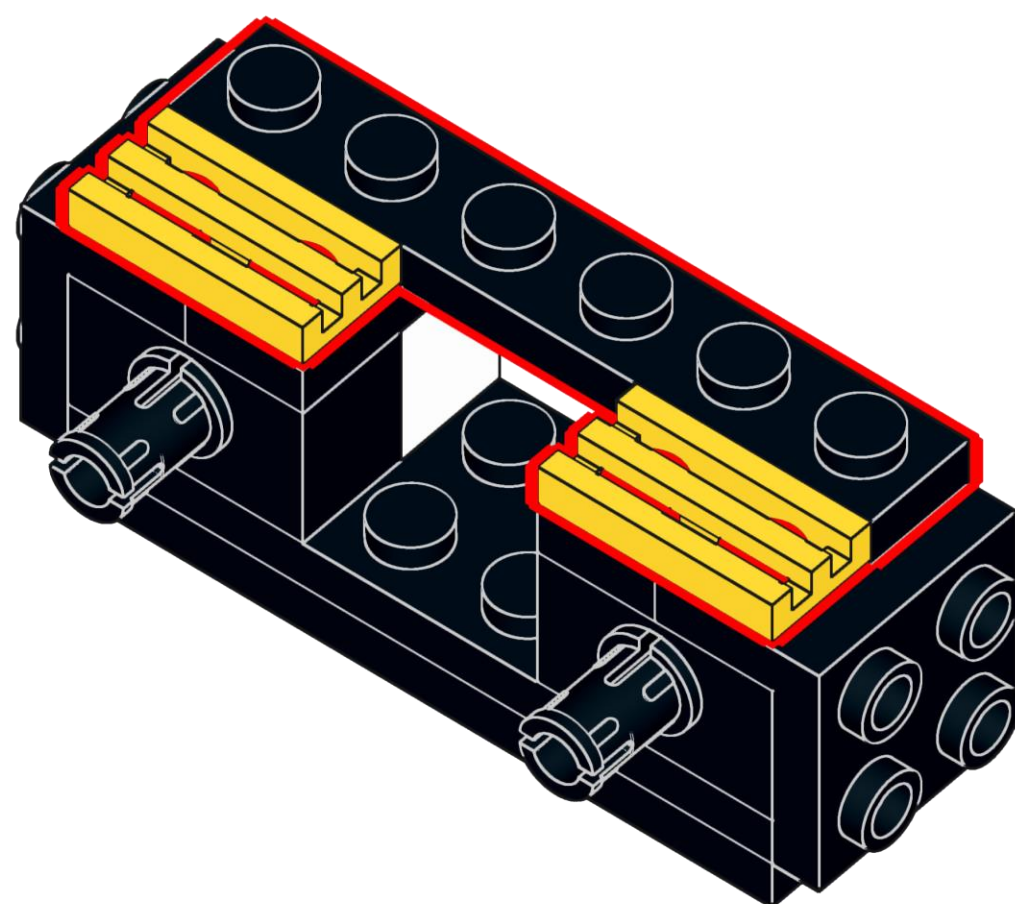
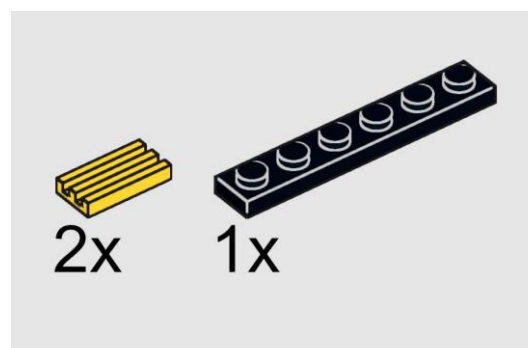

8

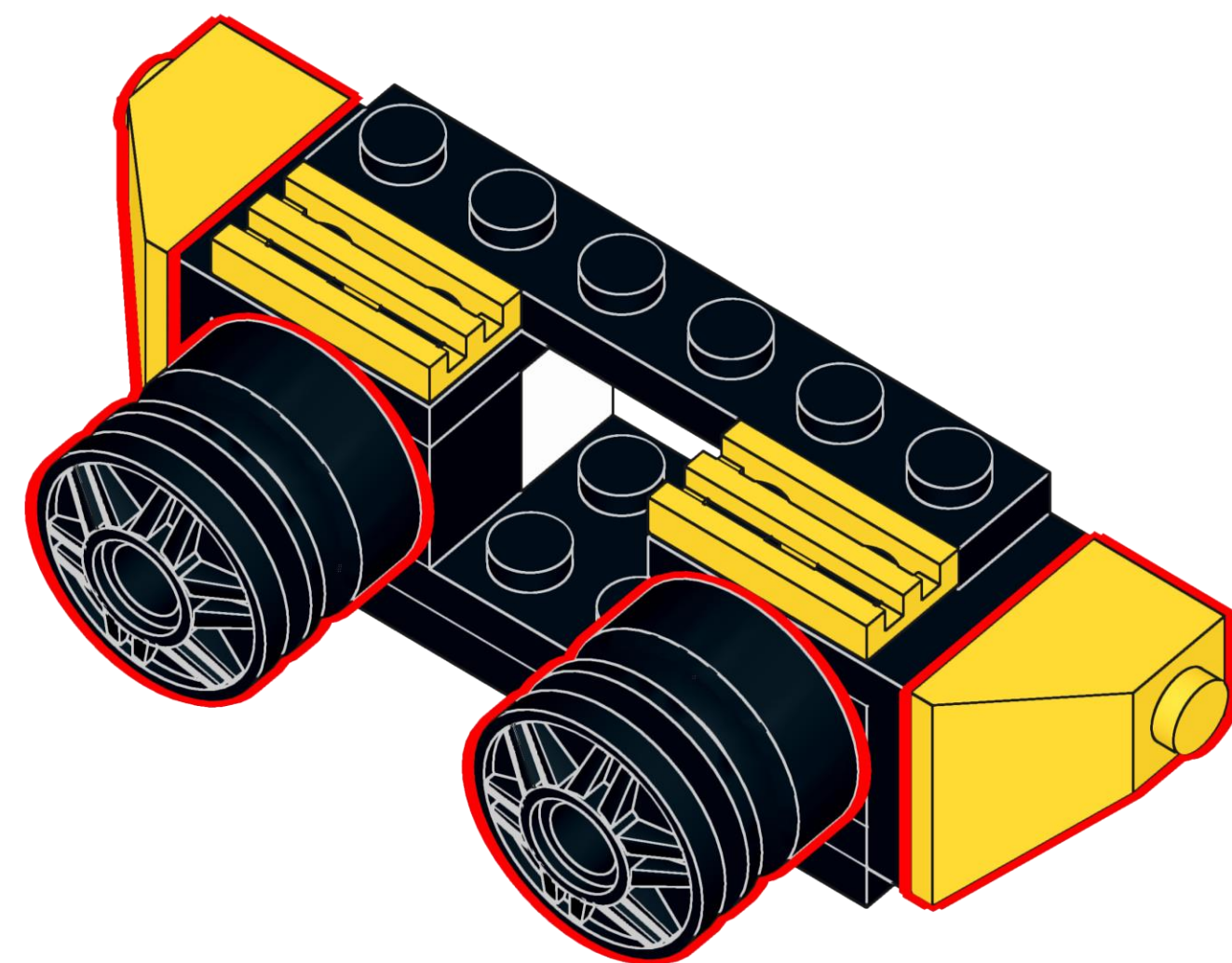

9 2+8

완성!

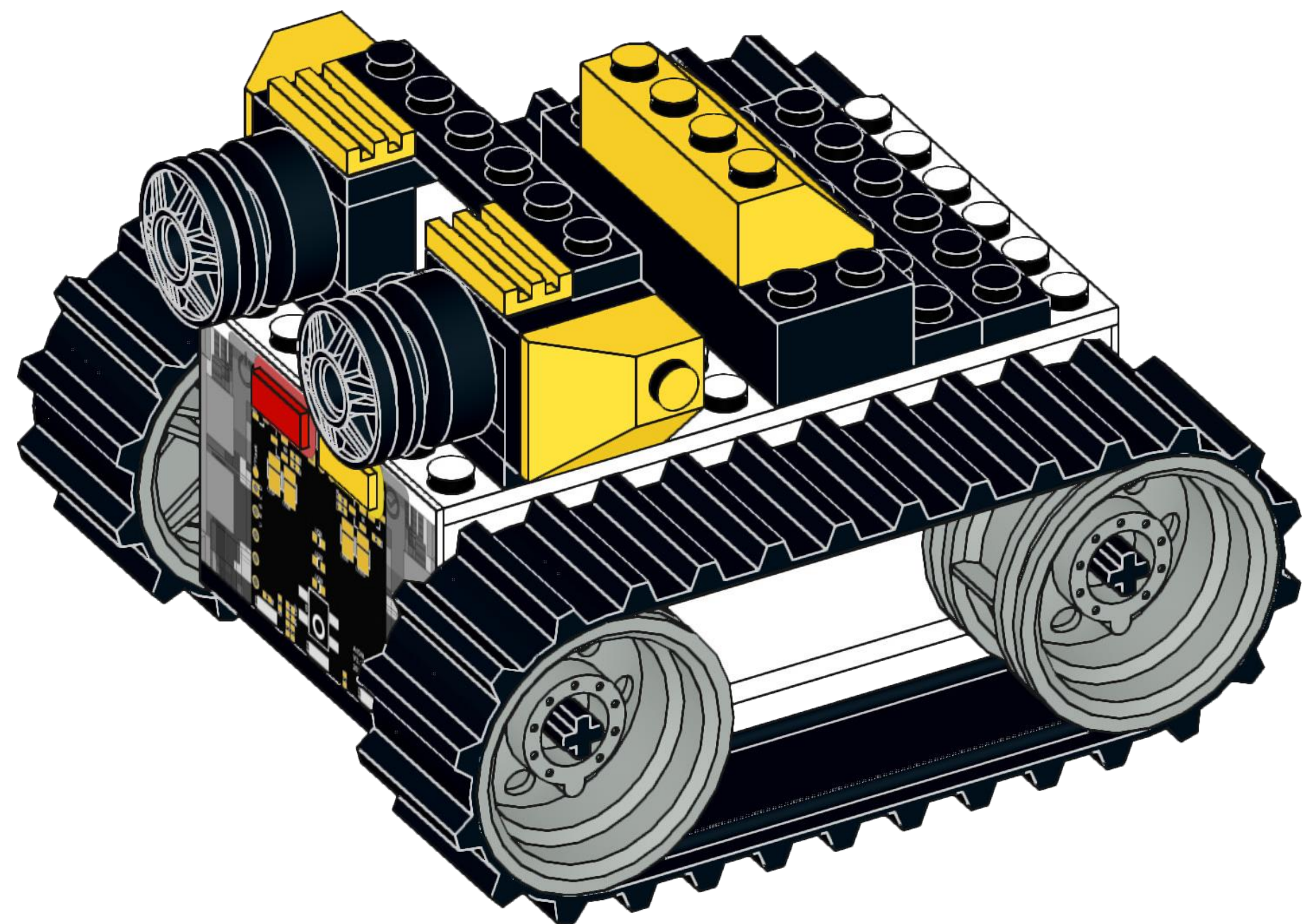
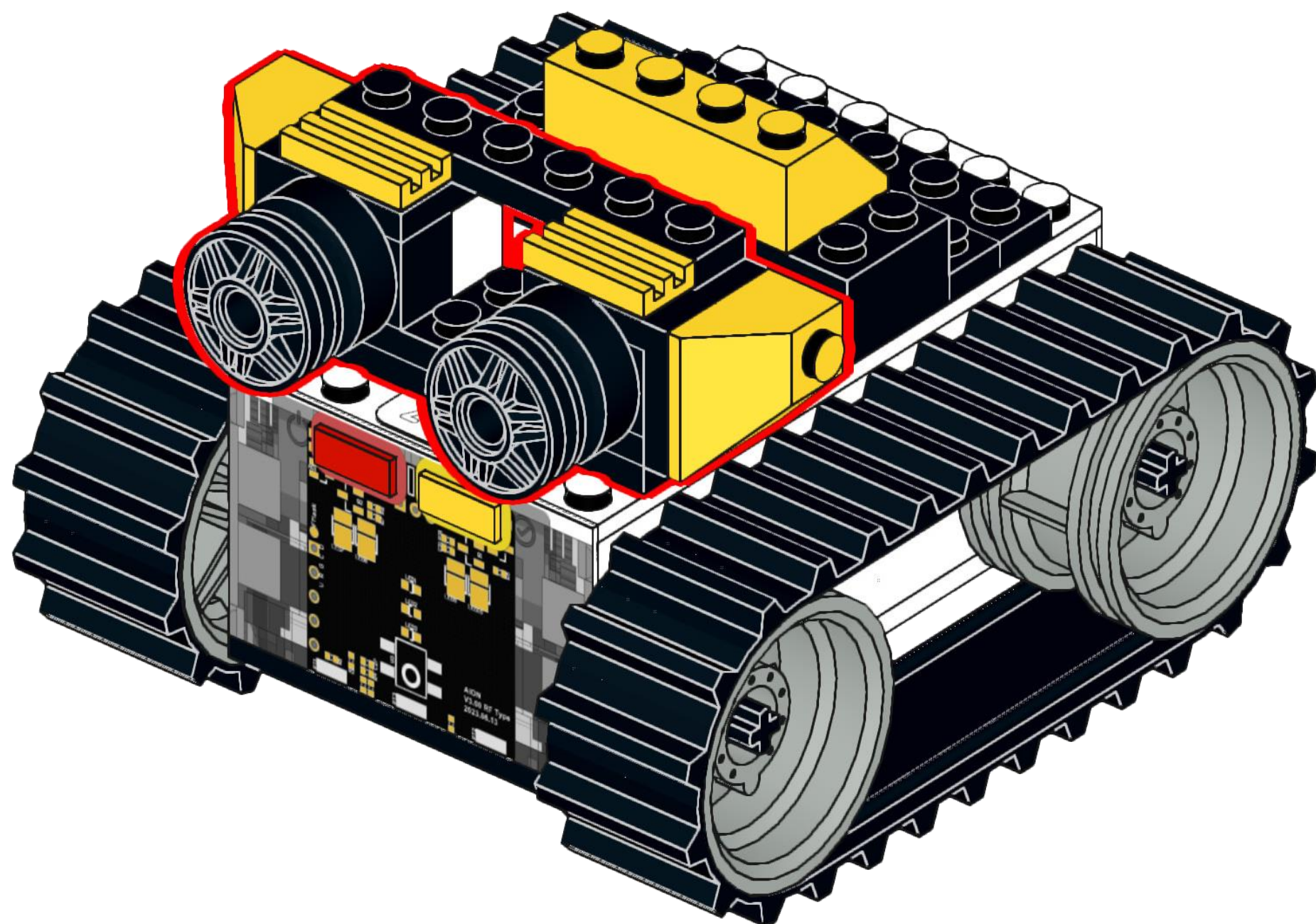

예쁘게 꾸민 내 친구 아이온이 완성되었어요.  
이제 아이온과 재미있는 게임을 해 볼까요?

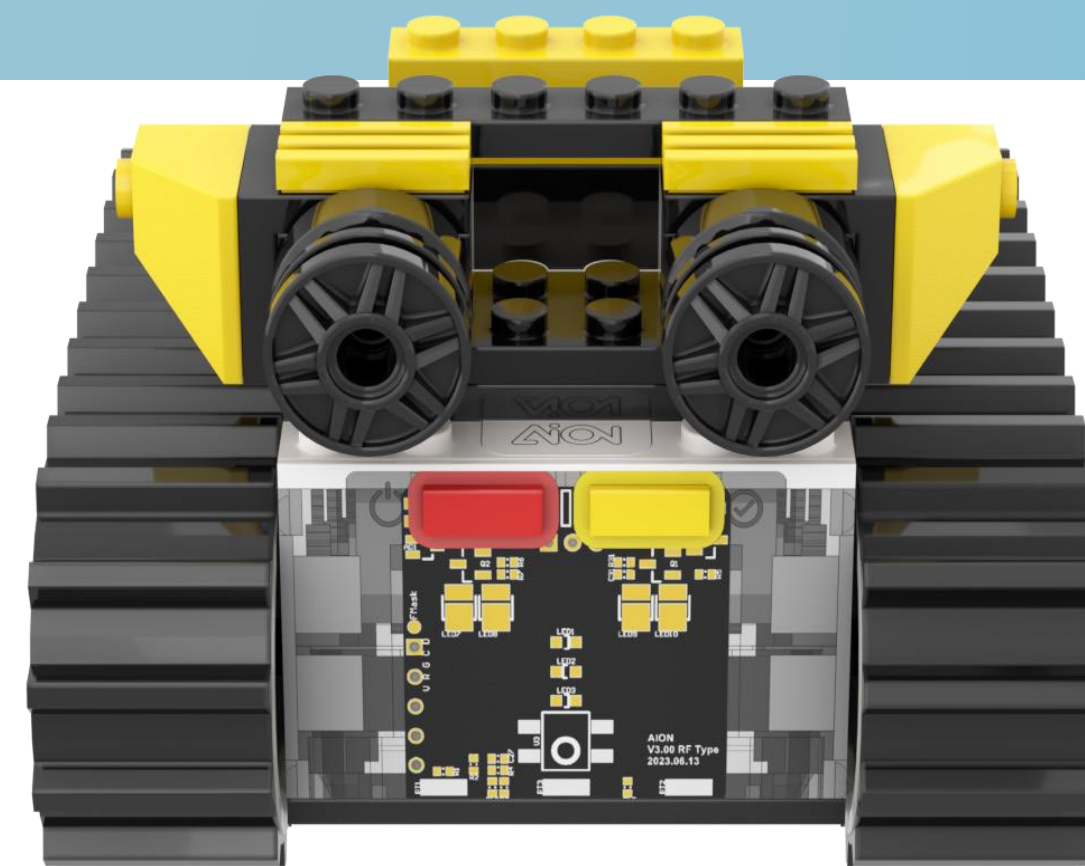
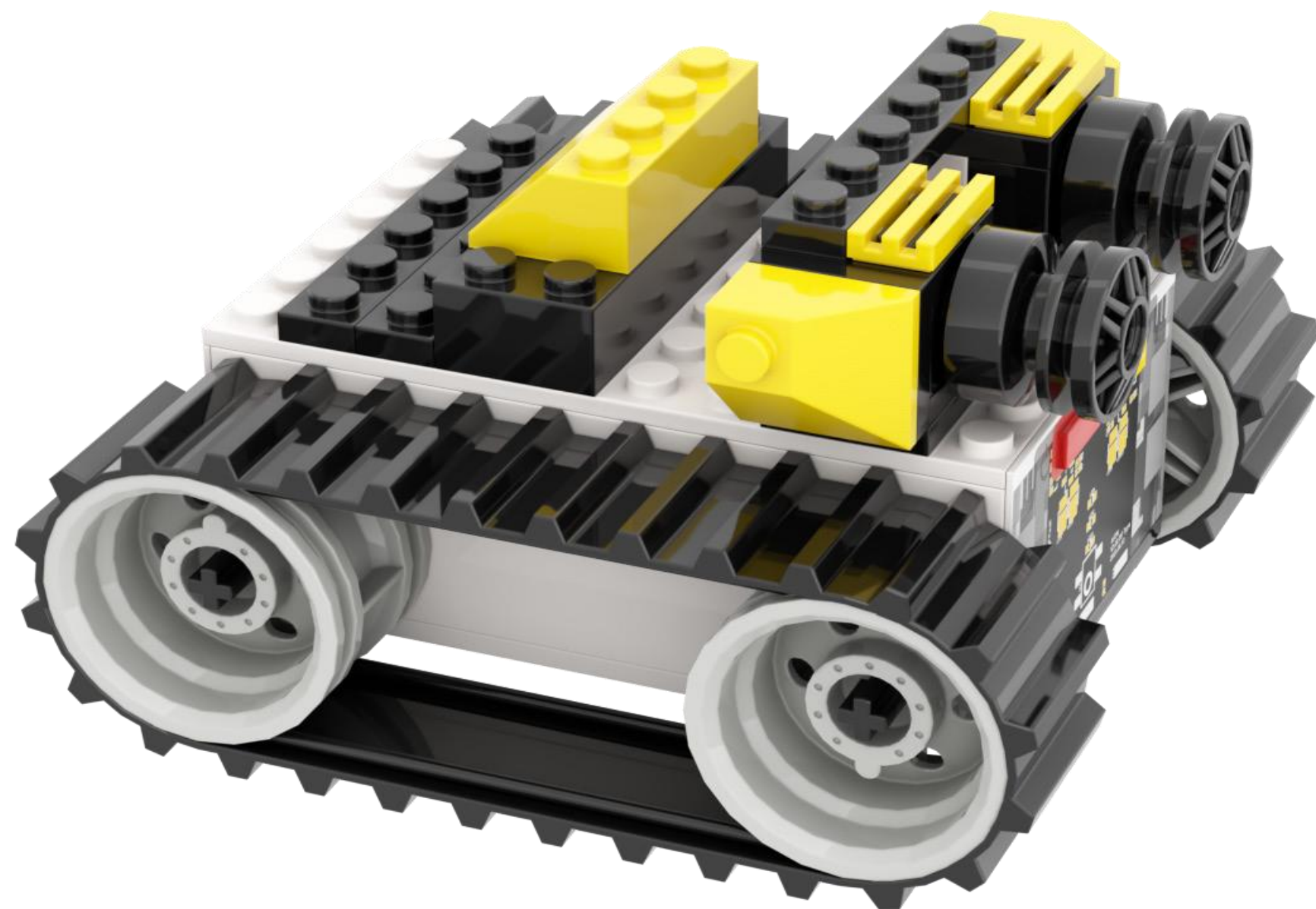

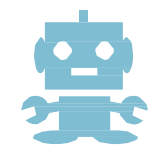

# 놀이하기

# 타이머 게임

1 놀이 자료 3의 초록색 위에 아이온을 놓고 노란 버튼을 길게 눌렀다가 떼어 타이머 기능을 켜세

요 놀이 자료 3

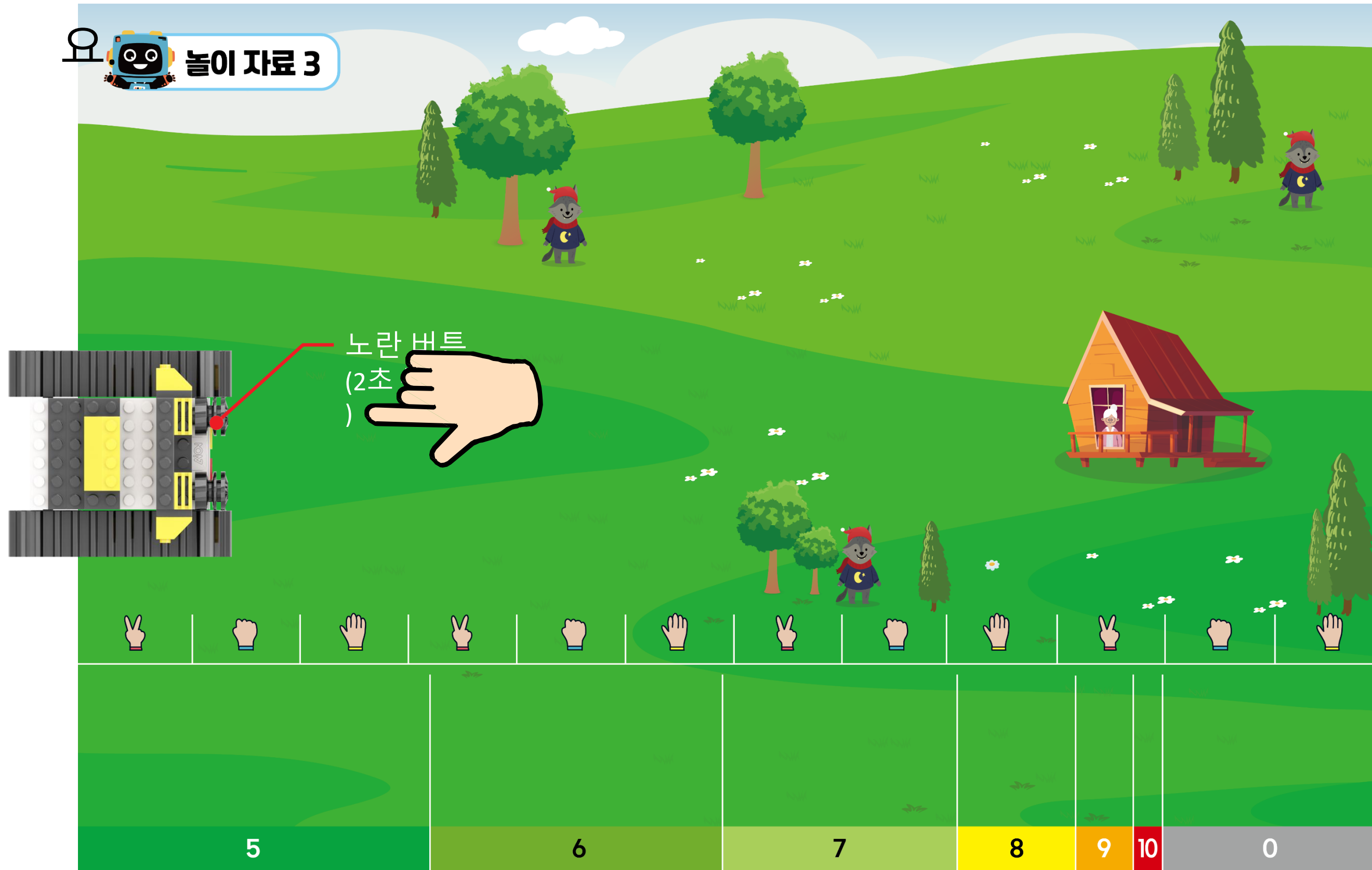

타이머 기능은 누르고 있던 시간만큼 앞으로 이동하고 멈추는 기능이야!

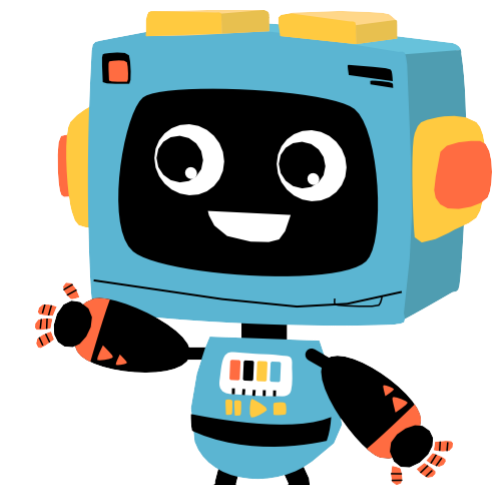

# 놀이하기

## 컬링 시합

2 컬링 출발점에서 노란 버튼을 길게 눌렀다가 떼어 몇 점까지 가는지 친구들과 시합해 보세요.



**놀이1) 개인전**  
컬링을 3번 던져 합산한 점수가 높으면 이기는 게임

**놀이2) 단체전**  
3명(1팀)의 친구가 컬링을 2번씩 던져 6개 점수를 합산하여 점수가 높은 팀이 이기는 게임

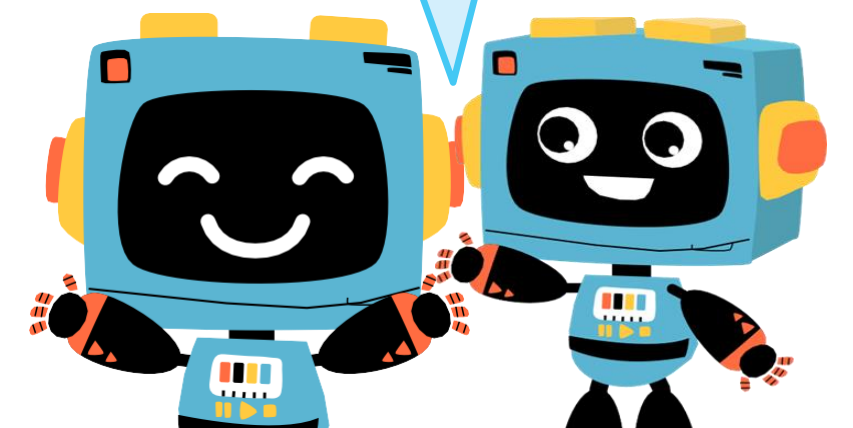

# 놀이하기

## 가위바위보 놀이

3 요. 같은 방법으로 아래 표시된 칸에서 가위바위보 놀이도 친구들과 함께 해 보세요

 놀이 자료 3

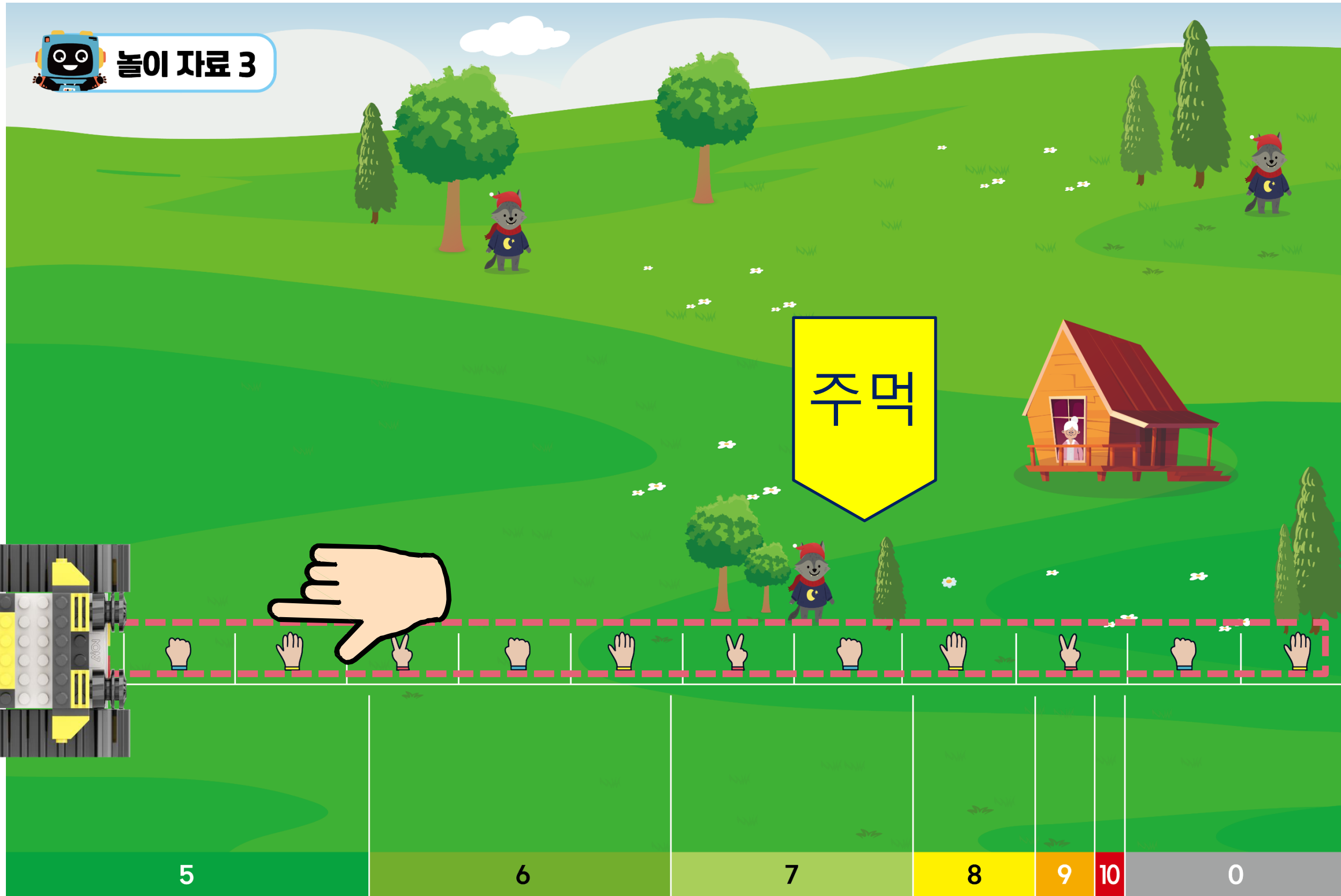

### 놀이1) 개인전

아이온이 멈춘 가위바위보를 손으로 내어 친구랑 가위바위보 게임하기

### 놀이2) 최후의 1인

모든 학생은 아이온이 가리키는 것을 낸다. 선생님이랑 게임을 하여 비기거나 이긴 친구만 계속 게임한다. 최후에 남는 1인이 이기는

게임

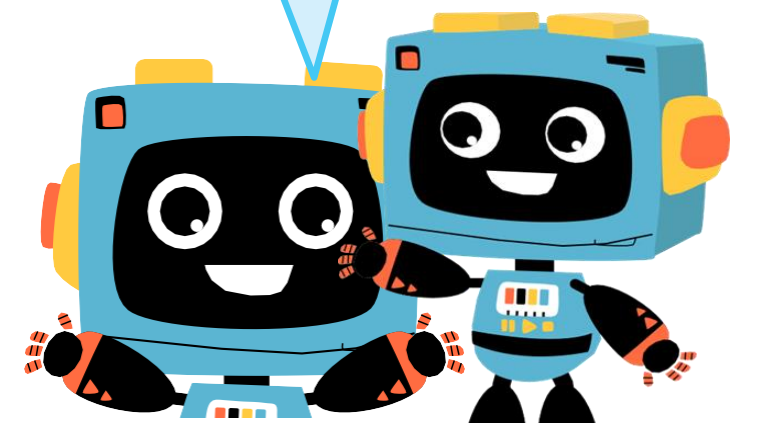

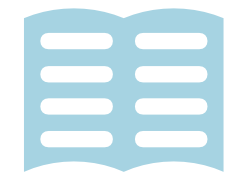

# 학습 후 정리해

## 요

### 아이온 보관하기

1. 아이온 분리하기

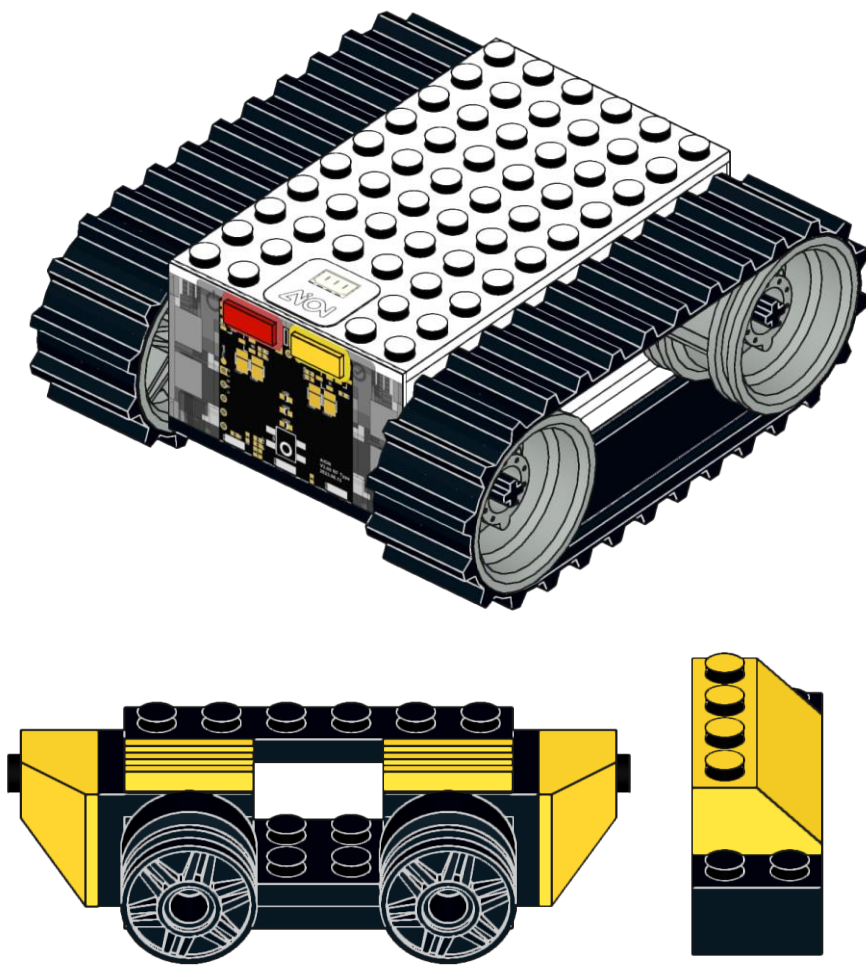

2. 상자에 보관하기



다음 시간에는  
아이온으로  
코딩 나라 친구 집을  
찾아가 볼 거야.

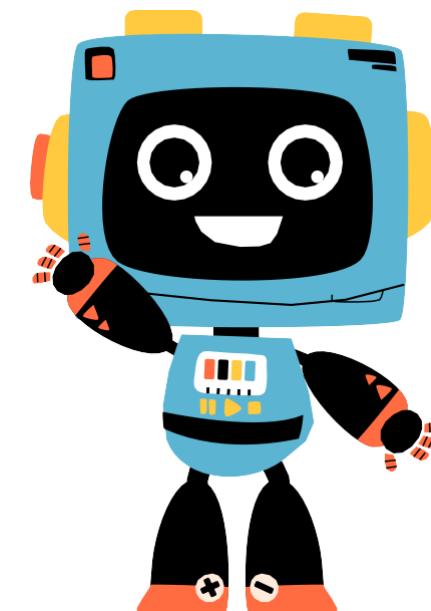

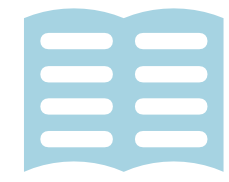

# 학습 후 정리해 요

1

아이온 전원을 꺼요.

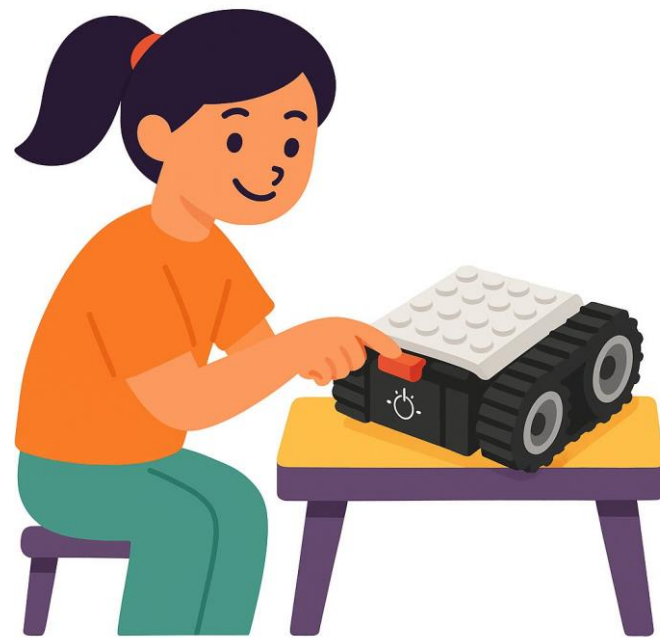

2

아이온 내용물을  
상자 속에  
다시 담아요.

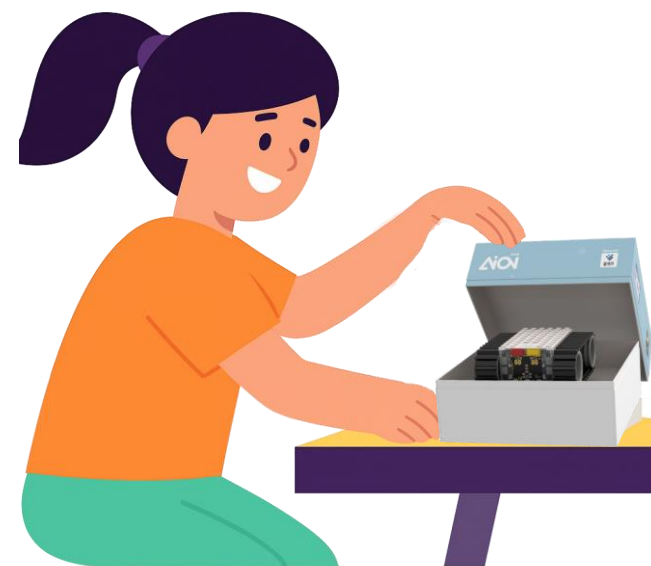

3

수업하기 전처럼  
책상과 주변을  
정리해요.



4

코딩할 때 찍은  
동영상으로 부모님과  
이야기 나눠요.

