

① 커버 大

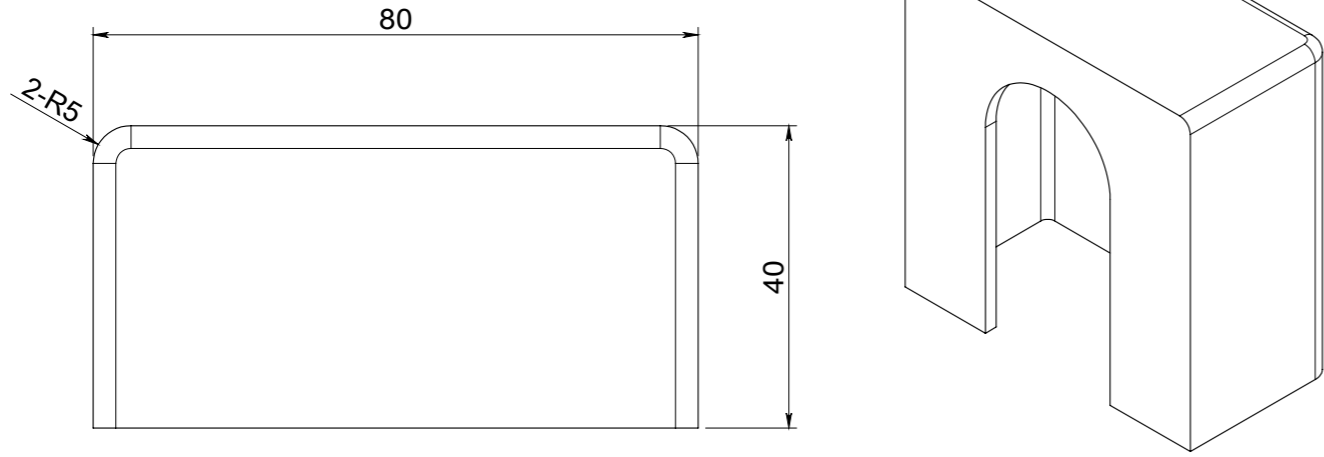

② 커버 小

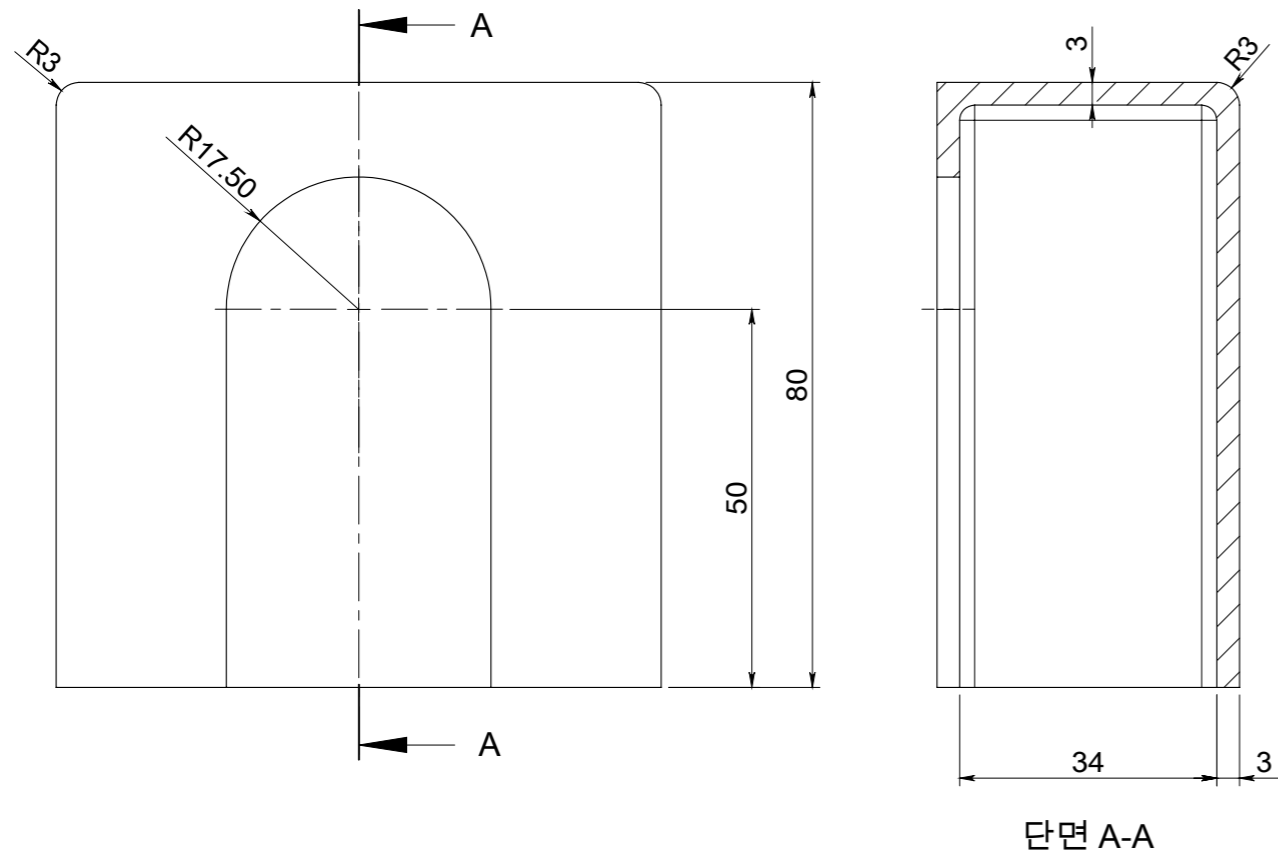
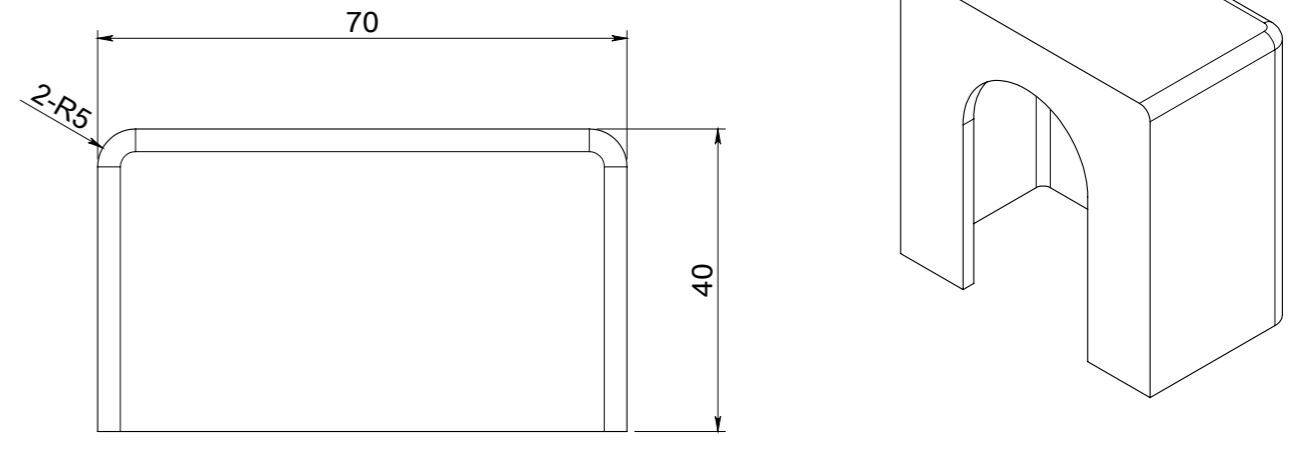

단면 A-A

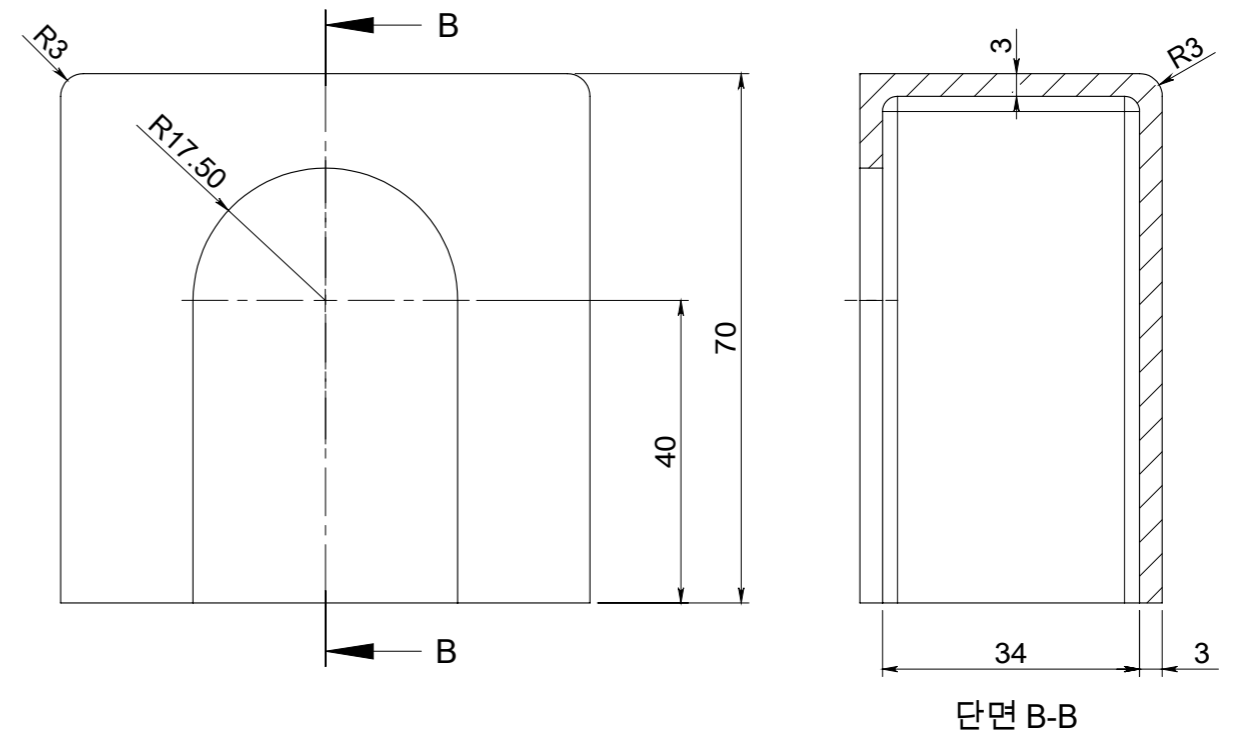

단면 B-B

주서

1. 도시되고 지시없는 모각기 R2
2. 3D프린터 출력시 상부를 베이스로 출력할 것
3. 출력 레이어 0.2~0.3mm, 내부 채움 20%, 속도 60mm/s 로 출력할 것
4. 지지대 및 바닥보조물 생성하지 말 것
5. 출력 후, 표면 정리할 것

척도	제도자	설계자	검도자	승인자	관리번호
1:1	서관덕	서관덕			작업명 욕실 벨브 커버
일자					부품명 1-커버 大, 2-커버 小
서관덕의 시간이 머문 작은공간 [http://esajin.kr seogd73@nate.com]					도번
					A3