

사회탐구 영역(세계사)

제 4 교시

성명

수험번호

1

- 먼저 수험생이 선택한 과목의 문제지인지 확인하십시오.
- 반드시 자신이 선택한 과목의 문제지를 풀어야 합니다.
- 문제지에 성명과 수험 번호를 정확히 기입하십시오.
- 답안지에 수험 번호, 선택 과목, 답을 표기할 때에는 반드시 '수험생이 지켜야 할 일'에 따라 표기하십시오.
- 문항에 따라 배점이 다르니, 각 물음의 끝에 표시된 배점을 참고하십시오. 3점 문항에만 점수가 표시되어 있습니다. 점수 표시가 없는 문항은 모두 2점씩입니다.

1. 다음에서 주장하는 역사 서술 방법으로 가장 적절한 것은?

역사를 서술한다는 것은 지극히 어려운 일이다. 왜냐하면 서술하고자 하는 과거의 사실이나 개념을 당시의 입장에서 동일하게 인식할 수 없으며, 현재 자신이 가지고 있는 관점이 역사 서술을 더욱 당파적으로 유도할 수 있기 때문이다. 진정한 역사학은 이러한 것을 초월해야 한다.

- ① 자신의 생각으로 자신의 사실을 쓴다.
- ② 정치적 견해를 적절히 반영하여 서술한다.
- ③ 현재적 관점에서 과거의 사실을 기술한다.
- ④ 주관을 배제하고 객관적 사실만을 기록한다.
- ⑤ 시대적인 요구에 따라 자료를 해석하고 재구성한다.

2. 그림은 인류의 진화 과정이다. (가), (나) 인류에 대한 설명으로 옳은 것은?

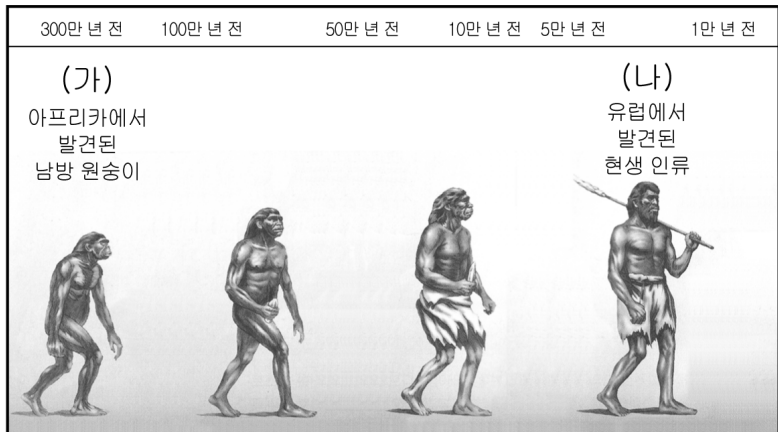

- ① (가)는 불과 언어를 사용하였다.
- ② (나)는 처음으로 멘석기를 사용하였다.
- ③ (가), (나)는 시체를 매장하였다.
- ④ (가), (나)는 농경과 목축 생활을 하였다.
- ⑤ (가)에서 (나)로 갈수록 뇌의 용량이 커졌다.

3. (가)~(마)에 들어갈 내용으로 적절하지 않은 것은? [3점]

BC 3▽▽-BC 1△△

세계사 신문

마케도니아, 새로운 시대를 열다!!

그리스를 정복한 마케도니아는 동방 원정을 추진하여 페르시아를 정복하고 인더스 강까지 진출하여 유럽·아시아·아프리카에 걸친 대제국을 건설하였다.

기사 미리보기

인물 탐방 (가) ○면	예술 평론 (나) △면
철학 여행 (다) ○면	결론 풍경 (라) △면
과학 세상 (마) △면	

- ① (가) - 알렉산드로스 대왕을 만나다.
- ② (나) - 조각품의 걸작, 라오콘 상!
- ③ (다) - 에피쿠로스 학파란?
- ④ (라) - 그리스 인과 페르시아 인의 혼인식
- ⑤ (마) - 숫자 '0'의 개념을 발견하다!

4. 다음을 종합하여 내린 결론으로 가장 적절한 것은?

- 중국의 당삼채는 서역의 영향을 받아 만들어졌다.
- 중국의 화약, 나침반, 인쇄술은 이슬람을 통해 유럽에 전해졌다.
- 이슬람의 자연 과학이 중국에 전해져서 천문학, 수학 등이 발달하였다.

- ① 국수적인 문화가 탄생하였다.
- ② 동서 문화 교류가 활발하였다.
- ③ 동아시아 문화권이 형성되었다.
- ④ 중국의 고전 문화가 완성되었다.
- ⑤ 외래 문화로 인해 민족 문화가 쇠퇴하였다.

5. 다음의 전란 이후에 나타난 사회 변화로 가장 적절한 것은?

동북 3절도사를 겸하고 있던 안록산과 그의 부장 사사명이 난을 일으켜 낙양과 장안을 점령한 뒤 국호를 대연(大燕)이라 하였다. 수도를 빼앗긴 현종은 도주하였으나 분노한 병사들에 의해 양귀비와 그 일족은 살해되었다.

- ① 부병제가 성립되었다.
- ② 군국제를 폐지하였다.
- ③ 9품 중정제를 시행하였다.
- ④ 남녀에게 균전을 지급하였다.
- ⑤ 문벌 귀족 세력이 몰락하였다.

2

사회탐구 영역(세계사)

6. 밑줄 친 '이 지역'의 문화 유산을 <보기>에서 고른 것은?

○ 이 지역은 대륙부와 도서 지역으로 나누어지며, 자연 환경과 민족 구성이 다양하여 역사가 매우 복잡하다. 이 지역으로 이주한 중국과 인도의 이주자들은 상업과 무역 등을 통해 부를 축적하여 오늘날 이 지역의 경제를 장악하고 있다.
○ 이 지역의 문화는 고유의 토착적 요소 위에 인도, 중국, 이슬람 문화가 섞여 다양한 색채를 띠고 있다.

< 보기 >

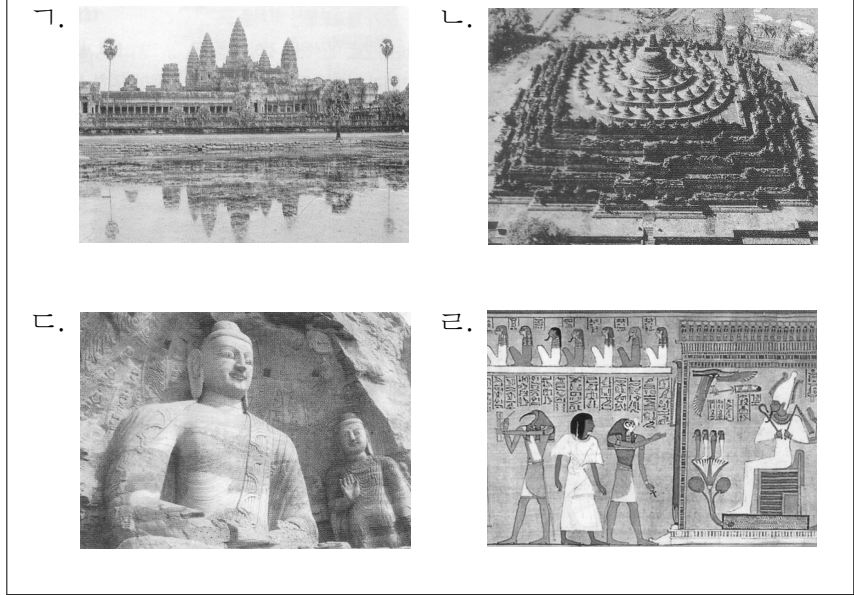

- ① 가, 나 ② 가, 다 ③ 나, 다
④ 나, 라 ⑤ 다, 라

7. 그래프를 통해 알 수 있는 당시의 문제점을 해결하기 위해 정부가 실시한 정책으로 옳은 것은? [3점]

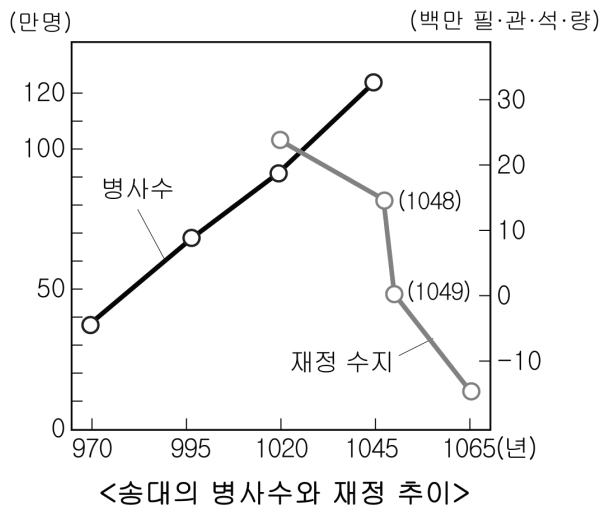

- ① 토지를 국유화하고 노비 매매를 금지하였다.
② 모병제로 군대를 양성하고 절도사를 설치하였다.
③ 성인 남자에게 토지를 지급하고 군역을 부과하였다.
④ 재산 정도에 따라 세금을 부과하는 양세법을 실시하였다.
⑤ 자영농과 중소 상인 보호책인 청묘법과 시역법을 실시하였다.

8. 그림과 관련 있는 문화에 대한 설명으로 옳은 것을 <보기>에서 고르면? [3점]

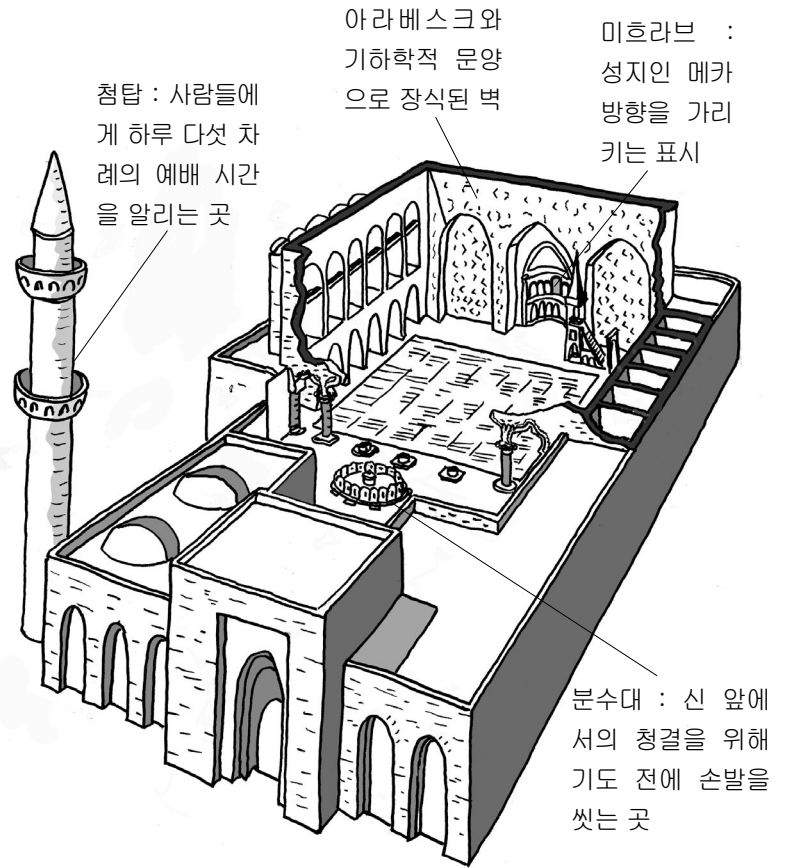

< 보기 >

가. 알콜, 알카리, 대수 등의 개념이 정립되었다.
나. 경전에 대한 번역 금지로 아랍어가 널리 보급되었다.
다. 종교적 열정을 나타내는 성상 조각과 회화가 유행하였다.
라. 주변 문화와의 접촉이 어려워 폐쇄적인 문화가 발달하였다.

- ① 가, 나 ② 가, 다 ③ 나, 다
④ 나, 라 ⑤ 다, 라

9. ㉠~㉤에 대한 설명으로 옳지 않은 것은? [3점]

우리의 정치는 다른 나라를 모방한 것이 아닙니다. 소수의 독점을 배격하고 다수의 참여를 수호하는 정치 체제, 그것을 우리는 ㉠민주 정치라고 부릅니다. 이런 정치 체제에 있어서는 ㉡모든 시민이 평등한 권리를 가집니다. ㉢공적 생활에 봉사함으로써 주어지는 명예도, 세인이 인정하는 그 사람의 능력과 업적에 따라 주어지는 것이지, 출신 가문이나 성장 과정에 따라 주어지는 것이 아닙니다. 이곳에서는 ㉣모든 정치 문제에 대해 신중하게 토론한 후, ㉤결정을 내립니다.
- 페리클레스, '전몰자를 위한 추도사' -

- ① ㉠ - 클레이스테네스가 기반을 마련하였다.
② ㉡ - 여성에게도 참정권을 부여하였다.
③ ㉢ - 공무를 수행한 시민에게 수당을 지급하였다.
④ ㉣ - 민회를 통해 대부분 이루어졌다.
⑤ ㉤ - 다수결의 방식으로 결정되었다.

10. 다음의 교육 정책을 실시한 도시 국가에 대한 설명으로 옳은 것은?

교육의 목적은 직업적인 전사를 양성하기 위한 것으로서, 출생부터 60세까지 거의 평생에 걸쳐 실시되었다. 출생 때부터 적격 심사를 시작으로 7세가 되면 공동 교육소에서 생활하고, 12~20세에는 예비 군사 훈련을 받으면서 극기력과 경쟁심을 기르고 연장자에게 복종하는 것을 배운다. 그리고 20~30세에는 병영 생활을 하였고, 30세 이후가 되어서야 가정 생활이 허용되었으며, 60세까지 병역의 의무가 있었다.

- ① 강력한 전제 군주정을 실시하였다.
- ② 펠로폰네소스 전쟁에서 승리하였다.
- ③ 농업에 비해 무역 및 상공업이 발달하였다.
- ④ 델로스 동맹의 맹주가 되어 그리스를 이끌었다.
- ⑤ 강력한 군사력을 바탕으로 서아시아 지역을 통일하였다.

11. 다음은 어느 교역로에 대한 여행 안내서이다. 이 교역로에 대해 조사한 내용으로 적절한 것을 <보기>에서 고르면? [3점]

장건 이 되어보는 체험!
과거의 대월지국과 서역 국가들의 역사 흔적을 찾으러 오세요.

안티오크 → 크테시폰 → 장안 → 둔황 → 투루판 → 소룩 → 사마르칸트 → 크테시폰 → 안티오크 → 서울 도착

(세부일정은 추후 공지함)

< 보기 >

- ㄱ. 스키타이 족의 활동
- ㄴ. 바투의 유럽 원정 경로
- ㄷ. 한 무제의 대외 정복 정책
- ㄹ. 중국 비단, 제지술의 유럽 전파 과정

- ① ㄱ, ㄴ ② ㄱ, ㄷ ③ ㄴ, ㄷ
- ④ ㄴ, ㄹ ⑤ ㄷ, ㄹ

12. 다음의 정치 상황이 나타나게 된 배경으로 적절하지 않은 것은?

카이사르, 크라수스, 폼페이우스에 의해 이른바 삼두 정치가 실시되었다. 카이사르는 원로원과 결탁한 폼페이우스를 무너뜨리고 권력을 장악하였으나 곧 암살당하였다. 그 후에 옥타비아누스, 안토니우스, 레피두스에 의해 제2차 삼두 정치가 시작되었으나 결국 옥타비아누스가 안토니우스를 물리치고 정치 권력을 장악하였다.

- ① 그라쿠스의 토지 개혁이 실패하였다.
- ② 평민파와 별족파의 대립이 격화되었다.
- ③ 로마 시민군 대신에 사병화된 군대가 등장하였다.
- ④ 라티퐁디움 대신에 콜로나투스 제도가 성행하였다.
- ⑤ 포에니 전쟁의 장기화로 중소 자영농이 몰락하였다.

13. 도표의 (가) 시기에 형성된 문화의 특징으로 옳은 것은?

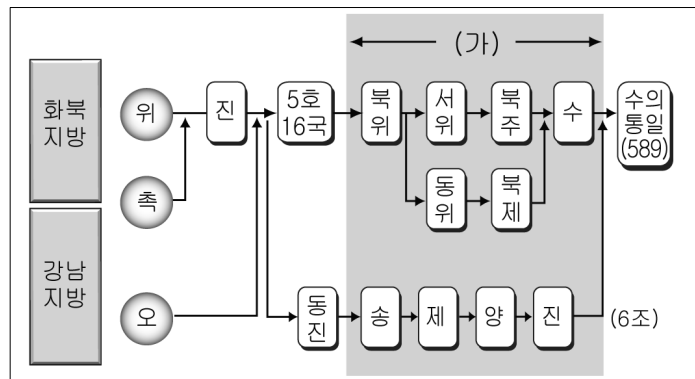

- ① 서상기, 비파기 등의 희곡이 유행하였다.
- ② 사기, 한서 등 기전체 형식의 역사서가 편찬되었다.
- ③ 대의명분과 의리를 중시하는 성리학이 성립되었다.
- ④ 현실 도피와 개인주의 경향의 청담 사상이 유행하였다.
- ⑤ 도시의 서민들을 중심으로 한 서민 문화가 발달하였다.

14. 밑줄 친 '이 종교'가 성립된 시대에 대한 설명으로 옳은 것은?

[3점]

1950년대 인도 헌법에서는 카스트 제도를 폐지했지만, 형식적인 조치에 불과할 뿐 전혀 영향력을 발휘하지 못하고 있다. 그 이유는 인도 국민의 85%가 믿고 있는 이 종교 때문이다. 이 종교에서는 자신의 카스트가 카르마(karma), 즉 업보이기 때문에 거기에 순응하라고 가르친다. 전생에 죄를 많이 지으면 상대적으로 낮은 계급이 되고, 전생에 선행을 많이 하면 높은 계급이 된다는 논리이다. 그래서 인도인의 대다수는 태어날 때부터 자신의 계급을 운명으로 믿으며 살아가고 있다.

- ① 산스크리트 문학이 발달하였다.
- ② 우파니샤드 철학이 등장하였다.
- ③ 인도 최초의 통일 왕조가 성립되었다.
- ④ 인도의 혼란을 틈타 이슬람 세력이 침입하였다.
- ⑤ 간다라 지방을 중심으로 불상 제작이 시작되었다.

15. (가), (나) 지역에서 성립된 고대 문명의 공통점으로 옳은 것은?

[3점]

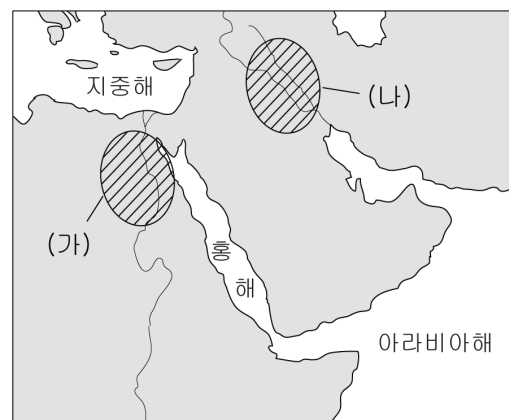

- ① 유일신을 숭배하였다.
- ② 쉼기 문자를 사용하였다.
- ③ 전체적 신권 정치를 실시하였다.
- ④ 태양력과 10진법을 사용하였다.
- ⑤ 영혼 불멸을 믿어 사자의 서를 남겼다.

16. (가)에 들어갈 유적 사진으로 가장 적절한 것은?

○○ 문명 사진전

● 일 시 2007년 5월 ○일~△일

● 장 소 △△ 시민문화회관 (가)

● 초대어 글

아메리카 대륙에도 오래 전부터 문명이 성립되었다는 것을 아십니까? 멕시코의 유카탄 반도에서 성립하여 10세기 무렵 이민족의 침략으로 멸망하기까지 독특한 문화를 향유했던 고대 문명! 그 문명 속으로 당신을 초대합니다.

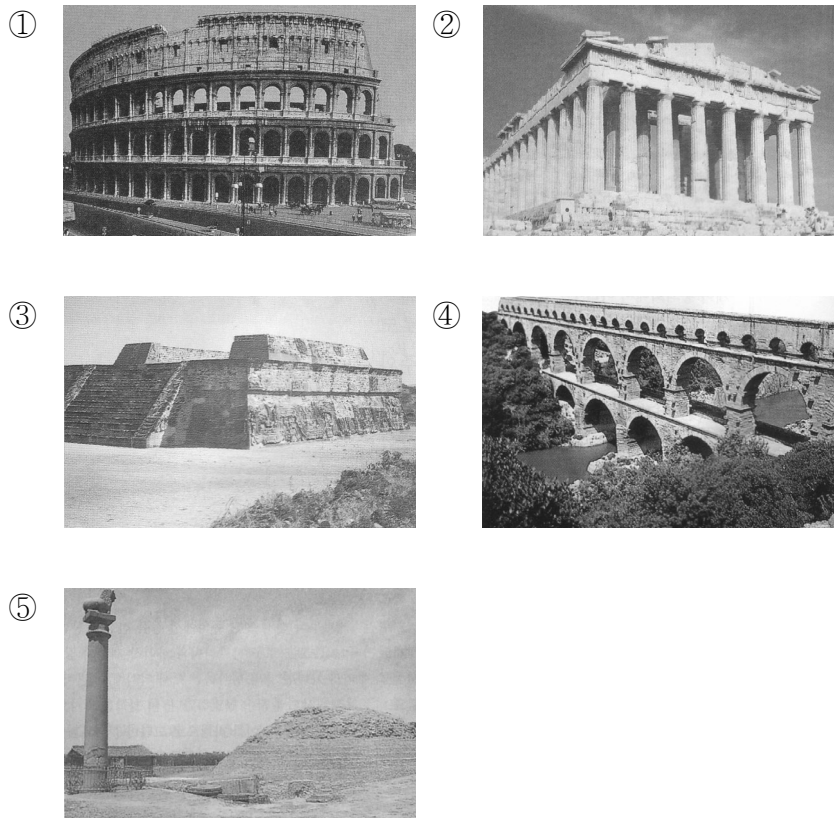

17. 지도와 같은 형세를 이루었던 시대에 대한 설명으로 옳지 않은 것은? [3점]

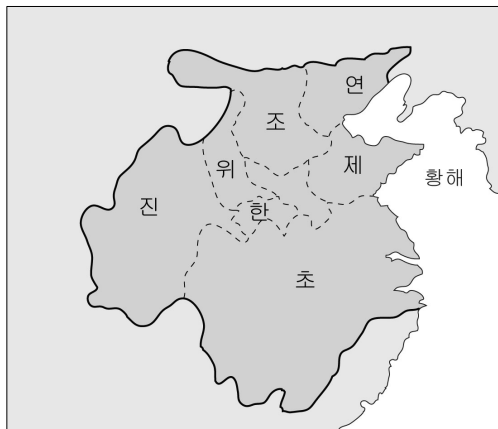

- ① 제자백가가 활동하였다.
- ② 봉건 제도가 성립되었다.
- ③ 철제 농기구가 사용되었다.
- ④ 토지의 사유화가 진전되었다.
- ⑤ 청동 화폐가 널리 보급되었다.

18. 다음은 두 종교의 특징을 비교한 것이다. 빗금 친 부분에 들어갈 공통점으로 옳은 것을 <보기>에서 고르면? [3점]

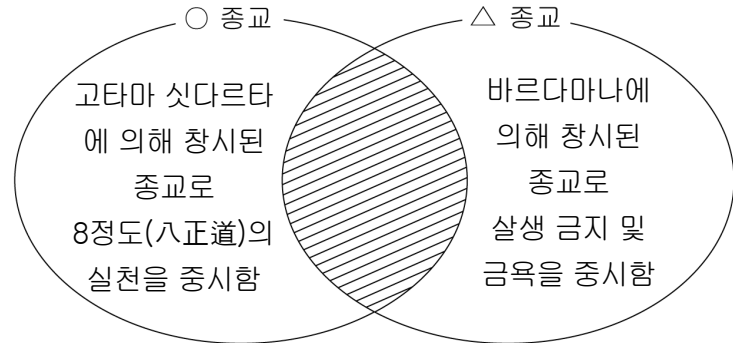

< 보기 >

ㄱ. 절대적 유일신 숭배
 ㄴ. 브라만의 계급적 차별 부정
 ㄷ. 리그 베다 성전의 권위 인정
 ㄹ. 윤회와 업으로부터의 해탈 강조

- ① ㄱ, ㄴ ② ㄱ, ㄷ ③ ㄴ, ㄷ
- ④ ㄴ, ㄹ ⑤ ㄷ, ㄹ

19. 다음 상황을 극복하기 위해 정복 왕조가 실시한 정책으로 옳지 않은 것은?

중국을 지배하는 북방 민족의 고민은 무엇보다도 자기 부족민이 점차 고도의 중국 문화에 동화되어 본래의 순박한 기풍을 잃어가고 있다는 것이었다. 소수의 유목민이 한인을 정복할 수 있었던 원동력은 그들의 소박한 기풍과 용맹스런 무력이었기 때문에, 중국 문화에 탐닉한 결과 문약(文弱)으로 흘러 한인에게 압도되는 것을 그들은 두려워하였다.

- ① 맹안·모극제를 시행하였다.
- ② 고유 문자를 만들어 사용하였다.
- ③ 북면관·남면관제를 실시하였다.
- ④ 적극적인 한화 정책을 추진하였다.
- ⑤ 몽고인 제일주의 정책을 실시하였다.

20. 다음의 사실이 나타난 시대를 연표에서 고르면? [3점]

‘일본’이라는 국호를 사용하기 시작하였으며, 일본서기와 만엽집을 편찬하였다. 그리고 견신라사·견당사를 파견하여 불교 문화를 활발히 수입하여 많은 사원과 불상을 만들었다.

4세기경	645	710	794	1192	1333
(가)	(나)	(다)	(라)	(마)	
야마토 정권 성립	다이카 개신	나라 천도	헤이안 천도	가마쿠라 막부 성립	무로마치 막부 성립

① (가) ② (나) ③ (다) ④ (라) ⑤ (마)

※ 확인사항

○ 문제지와 답안지의 해당란을 정확히 기입(표기)했는지 확인하십시오.