

## 사 용 설 명 서

GDK-186N  
GDK-FPIIN  
GDK-100AN  
GDK-16  
LDK-828  
LDK-50/100  
LDK-300

SINGLELINE  
TELEPHONEINFORMATION &  
COMMUNICATIONS

LG 키폰시스템



CORDLESS TELEPHONE

CYON  
www.lg.com

본 제품은 국내(대한민국)용입니다. 다른 국가에서는 사용할 수 없습니다.  
(This product is used only in Korea not other countries.)

**전화기 문의전화는? 080-279-7777**

사용설명서를 읽지 않고 사용방법 설명이나, 설치문제로 인한 출장 서비스시에는 서비스 요금을 고객께서 부담하시게 되므로 사용설명서나 무료상담 전화를 이용하세요.

전화기의 사용방법 또는 신제품에 대한 정보가 필요하실때 이용하세요.  
전화요금은 LG가 부담합니다.

**상담시간 -08:30 ~17:30**

사용전에 '안전을 위한 주의사항'을 반드시 읽고 정확하게 사용하여 주십시오!  
사용설명서에 제품보증서가 포함되어 있습니다.

# 안전을 위한 주의사항

안전과 관련된 주의사항들은 제품을 안전하고 정확하게 사용하여 예기치 못한 위험이나 손해를 사전에 방지하기 위한 것입니다. 주의사항은 “경고”와 “주의”의 두가지로 구분되어 있으며, 의미는 다음과 같습니다.



**경고**

이 표시는 사람이 사망 또는 중상을 입을 가능성이 예상되는 내용입니다.



**주의**

이 표시는 사람이 부상 또는 물적 피해를 입을 가능성이 예상되는 내용입니다.



● **⚠**는 특정조건 하에서 위험이 발생할 우려가 있으므로 주의하라는 기호입니다.

● 사용설명서를 읽고 난 뒤에는 제품을 사용하는 사람이 항상 볼 수 있는 곳에 보관해 주십시오.

## ⚠ 경고

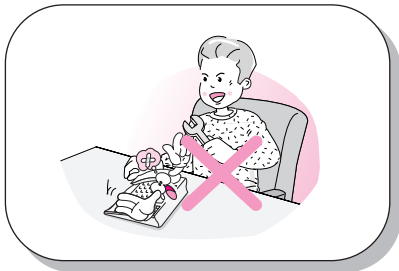

제품은 설치/수리 전문가 이외에는 **절대**로 분해하거나 개조하지 마세요.

- 제품 성능이 저하되거나 화재/감전의 원인이 됩니다.

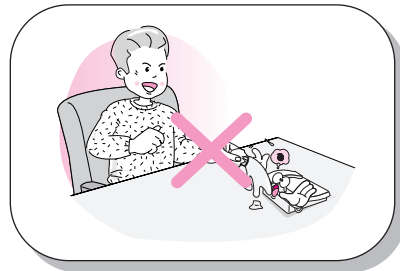

전화기에 물이나 액체를 쏟지 않도록 주의 하세요.

- 화재/감전 및 제품 손상의 원인이 됩니다.
- 전화기에 물 등이 들어간 경우에는 가까운 서비스 센터로 연락하세요.



전화기에서 이상한 냄새, 소리, 연기등이 나면 즉시 전화선을 제거하고 가까운 서비스 센터로 연락하세요.

- 화재/감전의 위험이 있습니다.

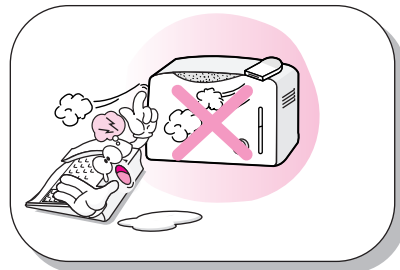

물, 습기가 많은 곳에 설치하지 마세요.

- 화재/감전 및 제품 손상의 원인이 됩니다.

## ⚠ 주의



전화선을 무리하게 잡아 당기지 마세요.

- 제품 성능 저하 및 제품 고장의 원인이 됩니다.

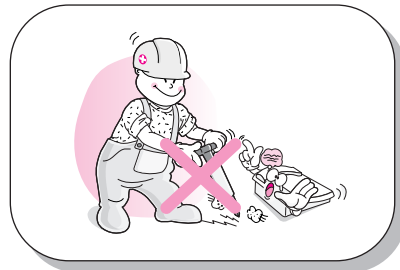

진동이 심한곳에 설치하지마세요.

- 제품 성능이 저하되거나 화재/감전의 원인이 됩니다.

..... **! 주의** .....

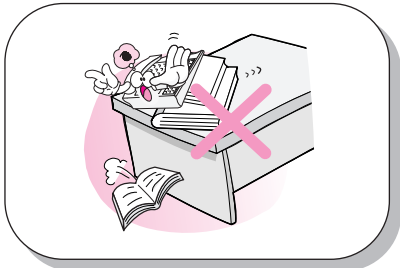

전화기를 떨어뜨리지 않도록 주의 하세요.  
 • 상처를 입거나 제품 고장의 원인이 됩니다.

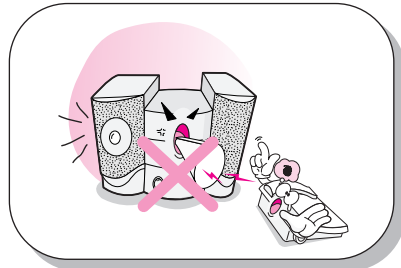

전화선과 다른 전자 제품의 전원코드가 같이 설치되지 않도록 주의하세요.  
 • 제품 성능 저하의 원인이 됩니다.

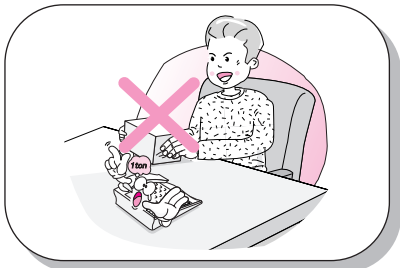

무거운 것이 전화기를 누르지 않도록 주의하세요.  
 • 제품 성능 저하 및 제품 고장의 원인이 됩니다.



면지가 많은 곳에 설치하지 마세요.  
 • 제품 성능이 저하되거나 수명이 단축될 수 있습니다.

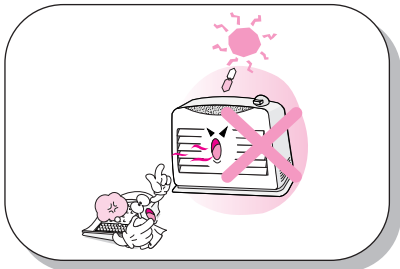

직사 광선이나 난방 기구 근처에 설치하지 마세요.  
 • 제품 성능 저하 및 제품 고장의 원인이 됩니다.

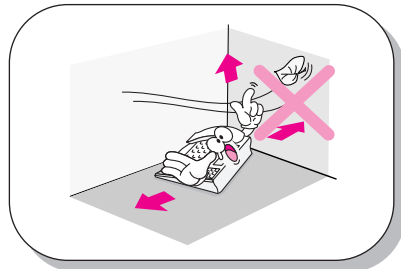

통풍이 안 되는 곳에 설치하지 마세요.  
 • 제품 성능이 저하되거나 수명이 단축될 수 있습니다.

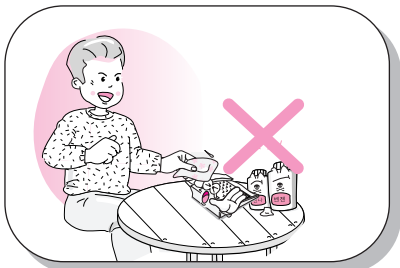

벤젠, 신나, 알코올, 아세톤 등으로 전화기를 닦지 마세요.  
 • 전화기상의 그림, 글자 등이 지워질 수 있습니다.

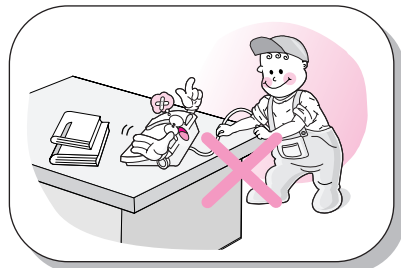

어린이의 손이 닿지 않는 곳에 전화기를 설치 하세요.  
 • 상처를 입거나 제품 고장의 원인이 됩니다.

# 각 부분의 이름

디지털 키폰전화기 : LDK-30DH



- LKD-30D : LCD디스플레이 있음, 다목적 버튼 30개, 두가지색 램프
- LKD-44D : LCD디스플레이 있음, 다목적 버튼 44개, 두가지색 램프
- LKD-30LD : LCD디스플레이 있음, 다목적 버튼 30개, 두가지색 램프
- KD/E-37L : LCD디스플레이 있음, 다목적 버튼 24개, 두가지색 램프
- KD/E-37B : LCD디스플레이 없음, 다목적 버튼 24개, 두가지색 램프
- KD/E-25L : LCD디스플레이 있음, 다목적 버튼 12개, 두가지색 램프
- KD/E-25B : LCD디스플레이 없음, 다목적 버튼 12개, 두가지색 램프
- KD/E-15B : LCD디스플레이 없음, 다목적 버튼 8개, 두가지색 램프

- ※ LKD-3DDH키폰전화기는 LDK-50/100, 300에서만 사용 가능합니다. (주장치 S/W Ver.: 2.1A이상)
- ※ LKD-30D, 30DH, 44D, 30LD키폰전화기에서 다목적 버튼 1~24 까지는 두가지 색 램프가 지원되며, 다목적 버튼 25에서 마지막 버튼 까지는 오직 한가지 색 램프만 지원됩니다.
- ※ GDK-16 시스템에서 LKD-30LD, 30DH, 44D, KD/E-37LD, KD-33LD 키폰전화기는 사용할 수 없습니다.

## LKD-30LD



KD/E-37B

## LKD-30D



KD-36D

KD-36D

## LKD-44D



KD-33LD

- KD-33LD : LCD디스플레이 있음, 다목적 버튼 8개, 두가지색 램프
- KD-36D : LCD디스플레이 있음, 다목적 버튼 24개, 두가지색 램프
- KD-36N : LCD디스플레이 없음, 다목적 버튼 24개, 두가지색 램프
- KD-24D : LCD디스플레이 있음, 다목적 버튼 12개, 두가지색 램프
- KD-24N : LCD디스플레이 없음, 다목적 버튼 12개, 두가지색 램프

- ※ LDK-828, 50/100, 300, GDK-186N/100AN/FPIIN 시스템의 LKD시리즈 키폰전화기는 한글 24시간 표시모드에서는 LCD에 시간이 표시되지 않습니다. (영문모드 및 12시간 표시 모드에서는 시간이 표시됩니다.) (GDK-16 시스템의 경우 적용되지 않습니다.)

# 각 부분의 이름

아나로그 키폰전화기 : GK-36E (GDK-16, LDK-828, 50/100, 300 시스템에서는 사용할 수 없습니다.)

	LCD 디스플레이
단축 버튼(11쪽)	다목적 버튼(39쪽)
예약 버튼(12쪽)	국선전환 버튼(10쪽)
거부/착신전환 버튼(16~18쪽)	회의 버튼(15쪽)
송화차단 버튼(13쪽)	재발신 버튼(14쪽)
볼륨조절 버튼(9쪽)	재다이얼 버튼(13쪽)
내선착신벨 선택스위치(9쪽)	보류 버튼(14쪽)
전화번호카드	ON/OFF 버튼(8쪽)

- GK-36E : LCD디스플레이 있음, 다목적 버튼 24개, 두가지색 램프
- GK-36S : LCD디스플레이 없음, 다목적 버튼 24개, 두가지색 램프
- GK-24E : LCD디스플레이 있음, 다목적 버튼 12개, 두가지색 램프
- GK-24S : LCD디스플레이 없음, 다목적 버튼 12개, 두가지색 램프

## GK-33LG

## GK-33BG

## GK-33D

- GK-33L : LCD디스플레이 있음, 다목적 버튼 24개
- GK-33LG : LCD디스플레이 있음, 다목적 버튼 24개, 두가지색 램프
- GK-33B : LCD디스플레이 없음, 다목적 버튼 24개
- GK-33BG : LCD디스플레이 없음, 다목적 버튼 24개, 두가지색 램프

GK-33D : LCD디스플레이 있음  
다목적 버튼 24개

## GK-21LG

## GK-21BG

## GK-33N

- GK-21L : LCD디스플레이 있음, 다목적 버튼 12개
- GK-21LG : LCD디스플레이 있음, 다목적 버튼 12개, 두가지색 램프
- GK-21B : LCD디스플레이 없음, 다목적 버튼 12개
- GK-21BG : LCD디스플레이 없음, 다목적 버튼 12개, 두가지색 램프

GK-33N : LCD디스플레이 없음  
다목적 버튼 24개

# 각 부분의 이름

디지털 키폰전화기 : KE/C, KD/C 시리즈 (GDK-16 시스템에서는 지원되지 않습니다.)

디지털 키폰전화기의 기능을 가지고 있으면서, CTI Module(별매품)을 연결하면 PC와의 통신이 가능하도록 Data 송수신 기능을 수행할 수 있는 키폰전화기입니다. (이 기능은 주장치에서 지원되는 경우에만 사용할 수 있습니다.)

- KE/C-37LD : LCD 디스플레이 있음, 다목적 버튼 24개, 두가지색 램프(대형 LCD)
- KE/C-37L : LCD 디스플레이 있음, 다목적 버튼 24개, 두가지색 램프
- KD/C-33LD : LCD 디스플레이 있음, 다목적 버튼 8개, 두가지색 램프(대형 LCD)
- KD/C-36D : LCD 디스플레이 있음, 다목적 버튼 24개, 두가지색 램프

KE/C-37LD

KE/C-37L

KD/C-33LD

## KE/C, KD/C 키폰전화기의 CTI MODULE 설치방법

1. 6pin line cord로 키폰전화기와 CTI Module의 KTU port를 연결합니다.
2. 4pin line cord로 KSU와 CTI Module의 KSU port를 연결합니다.
3. 9pin RS-232C Cable로 PC의 Serial port와 CTI Module의 Serial port를 연결합니다.

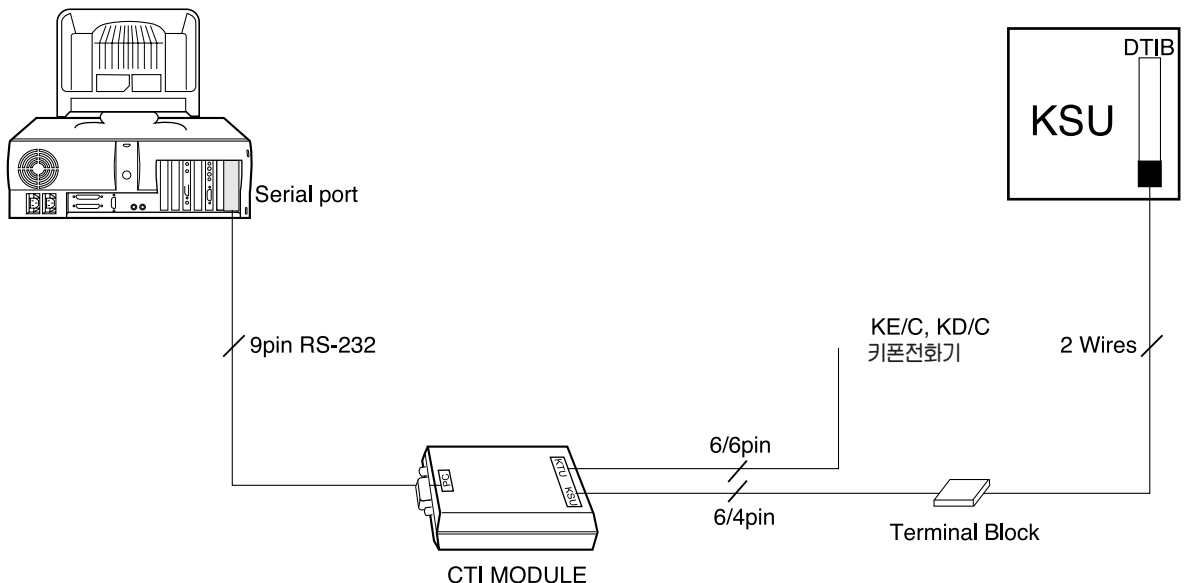



# 국선통화

## 외부로 전화를 걸때

### 키폰전화기에서

- 1 송수화기를 들거나 ON/OFF 버튼을 누릅니다.
- 2 필요한 국선버튼을 누르거나, 국선번호 (또는 국선그룹번호)를 누릅니다.
- 3 상대방의 전화번호를 누른 후, 통화합니다.

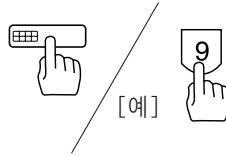
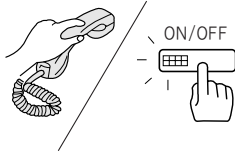

[예]

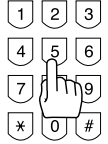

● 램프가 켜집니다.

### 일반전화기에서

- 1 송수화기를 들고, 국선번호 (또는 국선그룹번호)를 누릅니다.
- 2 상대방의 전화번호를 누른 후, 응답하면 통화합니다.



- 다목적버튼을 국선버튼으로 프로그램하여 사용할 수 있습니다.
- 국선그룹번호  
설치 공사시 프로그램으로 부서별로 국선을 나누어 쓸 수 있습니다. 이때 해당 부서용 국선만 전화를 걸 수 있습니다.  
9번 : 자동으로 해당부서 국선중 비어있는 국선을 연결해 주는 번호  
8+XX : 그룹(부서)으로 정해진 해당 그룹 국선을 직접 잡는 번호 (GDK-16의 경우 88+X)  
88+XX (GDK-16:88+X) : 해당 개별 국선을 직접 잡는 번호  
(XX:국선번호, 예:국선 1번인 경우, '8801' 을 누릅니다,  
GDK-16의 경우, X:국선번호, 예:국선 1번의 경우, '881' 을 누릅니다.  
LDK-828, 50/100의 경우, XX:국선번호, 예:국선1번인 경우, '8801' 을 누릅니다.  
LDK-300의 경우, XXX:국선번호, 예:국선1번인 경우, '88001' 을 누릅니다.)
- 디지털 키폰전화기 : KD, KD/E시리즈(GDK-186N/16/100AN/FPIIN에 사용)  
(GDK-16의 경우 LKD-30LD, 30DH, 44D, KD-33LD, KD/E-37LD 키폰 전화기는 사용할 수 없습니다.)
- 아날로그 키폰전화기 : GK-33LG, 33BG, 21LG, 21BG, 24S, 24E, 36S, 36E(GDK-16, LDK-50/100, LDK-300 시스템에는 사용할 수 없습니다)  
아날로그 키폰전화기는, 두가지색 램프가 있어서, - ① 자신이 사용중이거나 보류시키면 국선램프가 녹색으로 켜집니다.  
- ② 다른사람이 사용하는 국선은 램프가 적색으로 켜집니다.

## 외부에서 걸려온 전화를 받을때

### 키폰전화기에서

- 전화가 오면,

램프가 깜박이는 국선을 누르고 전화를 받습니다. (자기 전화기에 전화벨이 울리도록 지정이 되어 있으면 송수화기를 들거나 ON/OFF버튼을 누르고 바로 통화할 수 있습니다.)

### 일반전화기에서

- 전화가 오면 송수화기를 들고 통화합니다.(국선/내선 동일함)



- 자동착신기능  
전화벨이 울리는 키폰전화기에서 깜박이는 국선을 누를 필요없이 ON/OFF버튼을 누르거나 송수화기만 들면 통화할 수 있는 기능입니다.  
⇒ 설치공사시 프로그램으로 자동 착신기능을 선택할 수 있으며 여러 전화가 동시에 울 경우, 가장 먼저 걸려온 전화가 연결됩니다.



# 내선통화

## 내선가입자와 통화할때

### 키펴전화기에서

1 송수화기를 들거나, ON/OFF버튼을 누릅니다.

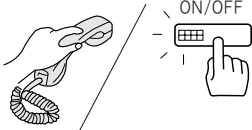

● 램프가 켜집니다.

2 통화할 내선버튼 또는 내선번호를 누른 후, 상대방이 응답하면 통화합니다.

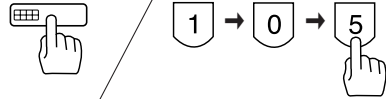

예) '105' 번의 경우

### 일반전화기에서

● 송수화기를 들고 통화할 내선번호를 누른 후, 상대방이 응답하면 통화합니다.



잠깐

- 상대방이 HF(자동응답), PV(자동수신)상태에 있으면 3번의 신호음이 나고, 신호음이 끝난 후 통화하면 됩니다.
- 상대방이 TN(전화벨형)상태에 있으면 착신음이 계속 울리며 상대방이 응답하면 통화합니다.

## 내선착신벨 선택 기능

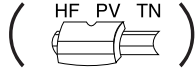

자기 전화기 전화벨의 형태를 선택할 수 있습니다.

벨 형태		내 용
자동응답형	HF	전화벨이 '삐삐삐' 하고 스피커로 세번 울린후, 자동으로 스피커폰 통화가 됩니다.
자동수신형	PV	전화벨이 '삐삐삐' 하고 스피커로 세번 울린후, 상대방의 목소리가 스피커로 들립니다.(자신의 목소리는 나가지 않음) 이때, 송수화기를 들고 통화합니다.(양방향 통화가 이루어짐)
링 착 신 형	TN	내선착신시 전화벨이 계속 울립니다. 이때, 송수화기를 들고 통화합니다.

- 아날로그 키펴전화기(GDK-16, LDK-828, 50/100, 300에는 사용할 수 없습니다.)  
아날로그 키펴전화기에서는 전화기 본체 하단부에 있는 선택 스위치로 원하는 기능을 선택, 사용하거나, 사용자가 프로그램으로 선택하면 됩니다.

- 디지털 키펴전화기  
디지털 키펴전화기에서는 별도의 스위치가 없고 사용자가 직접 프로그램으로 선택해야 합니다.
  - 프로그램 방법
    - GDK-186N, 100AN, FPIIN, 16의 경우  
전화/프로그램 ⇒ '4, 9' ⇒ 1~3번(선택)+보류/저장
    - LDK-828, 50/100, 300의 경우  
전화/프로그램 ⇒ '1, 2' ⇒ 1~3번(선택)+보류/저장  
(• 1번 (자동응답형) • 2번 (링착신형) • 3번 (자동수신형))
  - 프로그램은 신규로 입력하면 기존 내용은 자동으로 지워지고 새로운 내용으로 입력됩니다.

## 볼륨조절기능 (VOLUME)

■ 볼륨 조절버튼이 있는 키펴전화기

디 지 탈 : KD, KD/E, LKD시리즈(GDK-186N/GDK-16(LKD-30LD, 30DH, 44D, KD/E-37LD, KD-33LD는 지원하지 않습니다.)  
GDK-100AN/GDK-FPIIN/LDK-828, 50/100, 300에 사용)

아나로그 : GK-24S, 24E, 36S, 36E(GDK-16, LDK-828, 50/100, 300에는 사용할 수 없습니다.)에서는 송수화기의 수화감도, 스피커폰의 소리크기, 전화가 왔을때 울리는 벨소리 크기 등을 조절할 수 있습니다.

- ✘ 수화감도 조절  
통화중에 누르면 수화기로 들리는 상대방의 목소리 크기를 조절할 수 있습니다. (아날로그 키펴전화기의 경우, 송수화기로 내선 통화를 할 때는 수화감도를 조절할 수 없습니다.)
- ✘ 스피커음량 조절  
스피커폰으로 통화중에 누르면, 스피커로 들리는 소리의 크기를 조절할 수 있습니다.

- ✘ 전화벨소리 조절  
국선/내선 전화가 왔을 때 누르면, 전화벨 소리의 크기를 조절할 수 있습니다.
  - 위의 소리크기 조절은 각기 따로 조절됩니다. 변경하거나 전원이 꺼지지 않으면 그대로 유지됩니다.

# 내선 대리응답기능

■ 다른 가입자에게 걸려온 전화를 대신 당겨받는 기능입니다.

## 같은 그룹(부서)내 대리응답

- 같은 내선그룹(부서)에 속한 내선 가입자만이 대신 받을 수 있습니다. (부재중인 사람의 전화를 당겨 받을때 사용합니다.)
- GDK-16의 경우, 내선 그룹을 따로 지정하지 않습니다. 즉 하나의 그룹으로 모든 내선이 지정되어 있습니다.

### 키폰전화기에서

- 1 다른 가입자에게 전화가 오면, 
- 2 송수화기를 들거나 ON/OFF 버튼을 누릅니다. 
- 3 '6, 6'을 누른후, 통화합니다. (LDK-828, 50/100, 300의 경우 '5,6,6'을 누릅니다.) 

### 일반전화기에서

송수화기를 들고, '6, 6'을 누른 후, 상대방과 통화합니다.

## 다른 그룹(부서)내 대리응답 (\*)

■ (\*) 표시가 있는 기능은 GDK-16에서 지원되지 않습니다.

다른 내선그룹(부서)이나 내선번호를 알고 있는 특정한 내선에 걸려온 전화를 대신받는 기능입니다.

### 키폰전화기에서

- 1 다른 그룹(부서)의 가입자에게 전화가 오면 
- 2 송수화기를 들거나 ON/OFF 버튼을 누릅니다. 
- 3 '7'을 누르고, 벨이 울리고 있는 전화기의 내선번호를 누른후, 통화합니다. 

### 일반전화기에서

송수화기를 들고, '7'을 누르고, 전화온 전화기의 내선번호를 누른 후, 상대방과 통화합니다.



● 그룹내 대리응답기능은 설치시 내선 그룹지정 및 특성 지정 프로그램 지정된 후, 사용할 수 있습니다.

# 국선(내선)전환기능

- 자기가 받은 전화를 다른 사람에게 돌려주는 기능입니다.
- GDK-16은 내선전환기능을 사용할 수 없습니다.

### 키폰전화기에서

- 1 통화중인 상대방에게 잠시 기다리라고 한후 
- 2 전화/프로그램버튼을 누르고 내선번호를 누릅니다. (다목적버튼 사용시에는 전화/프로그램버튼을 누르고 다목적버튼에 지정된 내선버튼을 누릅니다.) 
- 3 송수화기를 내리거나 전환받은 내선 가입자에게 전화받으라고 한후 송수화기를 내려놓습니다. 

- 전환받은 내선가입자가 통화중이거나 응답하지 않을 경우,깜박거리는 해당 국선버튼을 누르고 보류된 전화와 다시 통화할 수 있습니다.

### 일반전화기에서

- 1 통화중, 상대방에게 잠시 기다리라고 한 후, 후크스위치를 짧게 한번 누르거나 플래시버튼을 한번 누르고 내선번호를 누릅니다.
- 2 송수화기를 내려놓거나 또는 전환받은 내선가입자에게 전화받으라고 한 후, 송수화기를 내려 놓습니다.
  - 전환받은 내선가입자가 통화중이거나 응답하지 않을 경우, 후크스위치를 짧게 한번 누르거나 플래시버튼을 한번 누르면 다시 보류된 전화와 통화할 수 있습니다.



- 전환받은 사람은 벨소리가 울리면 깜박이는 국선버튼 또는 국선(내선)착신버튼을 누르고 통화합니다.
- 통화중인 일반전화기로 국선을 전환할 수 없으나, 통화중인 키폰전화기로는 전환할 수 있습니다.

# 개별 단축다이얼기능

■ 각각의 키폰전화기 및 일반전화기에 개별적으로 단축다이얼이 가능하며, 한개의 단축다이얼에 최대 24자리까지 입력할 수 있습니다.

## 입력방법

### 키폰전화기에서

1 전환/프로그램버튼을 누릅니다.



2 단축버튼과 입력시킬 단축번호를 누릅니다.



예) '01'의 경우

3 기억시킬 전화번호를 누릅니다.



4 보류/저장버튼을 두번 누릅니다.



● GDK-16의 경우 보류/저장 버튼을 한번 누릅니다.

※ 「사용국선 또는 국선그룹을 지정할 경우」 - GDK-16의 경우 국선 그룹을 지정할 수 없습니다.

1 전환/프로그램버튼을 누릅니다.



2 단축버튼과 입력시킬 단축번호를 누릅니다.



예) '02'의 경우

3 지정할 국선 또는 국선그룹 버튼을 누르고 기억시킬 번호를 누릅니다.

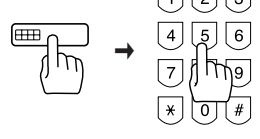

4 보류/저장버튼을 두번 누릅니다.





잠깐

- 이름에 의한 다이얼 기능(P24)쪽 참조.
- 이름에 의한 다이얼 기능 사용시 보류/저장 버튼을 한번 누릅니다.
- 2~4의 동작을 반복하여 20개의 전화번호를 입력시킬 수 있습니다. (LDK-50/100, LDK-300의 경우 100개)

### ■ 시스템별 개별 단축번호

시스템	단축번호
GDK-186N GDK-100AN GDK-FPIIN	00-19
GDK-16	01-20
LDK-828 LDK-50/100 LDK-300	000-099

### 일반전화기에서

- 1 송수화기를 들고 '5, 5'(LDK-828, 50/100, 300의 경우 '5,5,5')를 누른후, 입력시킬 단축번호를 누릅니다.
- 2 기억시킬 전화번호를 누른후, 후크스위치를 짧게 한번 누릅니다. (확인음이 들립니다.)

## 사용방법

### 키폰전화기에서

- 1 단축버튼을 누릅니다.
- 2 통화할 단축번호를 누릅니다.
- 3 상대방이 응답하면 통화합니다.

### 일반전화기에서

- 1 송수화기를 들고 '5, 8'을 누릅니다. (LDK-828, 50/100, 300의 경우 '5,5,8'를 누릅니다.)
- 2 통화할 단축번호를 누른 후, 상대방이 응답하면 통화합니다.

## 지움방법

### 키폰전화기에서

- 1 전환/프로그램버튼을 누릅니다.
- 2 단축버튼을 누릅니다.
- 3 지움 단축번호를 누릅니다.
- 4 보류/저장버튼을 누릅니다.

### 일반전화기에서

- 1 송수화기를 들고 '5, 5'를 누릅니다. (LDK-828, 50/100, 300의 경우 '5,5,5'를 누릅니다.)
- 2 지움 단축번호를 누른 후, 후크스위치를 짧게 한번 누릅니다. (확인음이 들립니다.)

# 공동 단축다이얼기능

■ 시스템내에 기억된 전화번호들을 여러 가입자가 공동으로 사용할 수 있는 단축다이얼 기능입니다.

## 입력방법

- 공동 단축다이얼 입력은 교환수 전화기에서만 가능합니다. ('설치 및 취급설명서'의 공동 단축다이얼 입력방법 참조)
- 사용국선은 입력시 지정할 수 있습니다.

## 사용방법

### 키본전화기에서

- 1 송수화기를 들거나 ON/OFF버튼을 누릅니다.
- 2 단축버튼을 누릅니다.
- 3 통화할 단축번호를 누릅니다.
- 4 상대방이 응답하면 통화합니다.

### 일반전화기에서

- 1 송수화기를 들고 '5, 8'을 누릅니다. (LDK-828, 50/100, 300의 경우 '5,5,8'를 누릅니다.)
- 2 통화할 단축번호를 누른후 상대방이 응답하면 통화합니다.

**잠깐**

- 공동 단축다이얼 사용이 제한된 가입자나 그룹(부서)내 모든 국선이 사용중이면 단축다이얼 했을때 실수지시음이 들립니다.
- 공동 단축다이얼 번호중, 장거리 통화제한을 받지 않도록 지정할 수 있습니다. (설치 및 취급설명서를 참조하십시오.)

### ■ 시스템별 공동단축 다이얼

시스템	공동단축 다이얼	자리수
GDK-186N	200-999	3자리
GDK-100AN GDK-FP11N	200-399	3자리
GDK-16	21~99	2자리
LDK-828,50/100	2000~3499	4자리
LDK-300	2000~4999	4자리

# 국선예약기능 (※)

■ 사용하고자 하는 국선이 통화중일 때, 예약하는 기능입니다.

### 키본전화기에서

- 1 송수화기를 들거나, ON/OFF버튼을 누릅니다.
- 2 사용중인 국선버튼 또는 국선그룹버튼을 누릅니다.
- 3 이때 통화중음이 들리면 예약버튼을 누릅니다.
- 4 송수화기를 내려놓거나 ON/OFF버튼을 누릅니다.

- 한개 국선에 여러 가입자가 예약할 수 있습니다.
- 한 가입자는 한개의 국선만 예약할 수 있습니다.
- 예약된 국선이 사용 가능해지면, 전화벨이 울리고 국선램프가 깜박입니다. 이때, 이 국선버튼을 누르거나 수화기를 들어 전화를 겁니다.

### 일반전화기에서

- 1 송수화기를 들고, 국선 발신번호를 누릅니다.  
예) 국선 1번인 경우, 국선 그룹번호 11을 누르십시오.
- 2 이때 통화중음이 들리면, 후크스위치를 짧게 한번 누릅니다.
- 3 '5, 6'을 누른후 송수화기를 내려 놓습니다. (LDK-828, 50/100, 300의 경우 '5,5,6'을 누릅니다.)  
• 잠시후 예약된 국선이 사용 가능해지면 전화벨이 울립니다. 이때, 송수화기를 들고 전화를 겁니다.

# 자동 재다이얼기능 (※)

■ 전화건 상대방이 통화중이거나, 전화를 받지 않을 경우, 일정시간 후 주장치 프로그램에 따라 최대 13회까지 자동으로 재다이얼하여 연결시켜 주는 기능입니다.

## 키폰전화기에서

- 1 상대방이 통화중이거나 응답이 없으면, 그 상태에서 재다이얼버튼을 누릅니다.
- 2 송수화기를 내려놓거나, ON/OFF버튼을 누릅니다.
- 3 일정시간이 지나면 자동으로 전화를 겁니다.

  - ON/OFF버튼과 송화차단버튼의 램프가 켜지고, 전화거는 소리가 들립니다.
- 4 상대방이 응답하면 송화차단버튼을 누르거나, 송수화기를 들고 통화합니다.

  - 램프가 꺼집니다.



● 전에 사용했던 국선이 통화중이면 같은 그룹의 다른 국선으로 다이얼합니다.

● 자동 재다이얼 되는 시간 간격은 프로그램으로 변경할 수 있습니다.

● 자동 재다이얼한 후 사용자가 국선을 잡은 경우에는 기능이 취소됩니다.

● GDK-186N/100AN/FP110에 사용하는 아나로그 키폰전화기의 경우, 재다이얼 버튼이 있는 GK-24S, 24E, 36S, 36E를 제외한 다른 키폰 전화기는 다목적 버튼에 재다이얼 버튼을 지정해 놓아야 합니다.

※ 아나로그 키폰전화기의 다목적버튼에 재다이얼버튼을 지정하는 방법

- 1 국선전환버튼을 누릅니다.
- 2 지정할 다목적 버튼을 누릅니다.
- 3 재다이얼 기능번호인 "전환+88"을 누릅니다.
- 4 보류/저장버튼을 누릅니다.

## 일반전화기에서

이 기능을 사용할 수 없습니다.

# 재다이얼기능

## 키폰전화기에서

※ 저장번호 재다이얼 (※)

- 1 단축버튼을 누릅니다.
- 2 '#'을 누릅니다.
- 3 상대방이 응답하면 통화합니다.

※ 최종번호 재다이얼

- 1 단축버튼을 누릅니다.
- 2 '\*'을 누릅니다.
- 3 상대방이 응답하면 통화합니다.

## 일반전화기에서

※ 최종번호 재다이얼

- 1 송수화기를 듭니다.
- 2 '5, 2'를 다이얼 합니다.  
(LDK-828, 50/100, 300은 '5,5,2')
- 3 상대방이 응답하면 통화합니다.



● 최종번호 재다이얼  
상대방이 통화중일때 편리하게 마지막 다이얼한 번호를 자동으로 거는 기능입니다.  
재다이얼버튼이 있는 키폰전화기 - 디지털:KD, KD/E, LKD시리즈  
- 아나로그:GK-24S, 24E, 36S, 36E(GDK-16, LDK-828, 50/100, 300에는 사용할 수 없습니다)에서는 '단축 + ※' 대신에 재다이얼 버튼을 누르십시오.

● 저장번호 재다이얼 (단축버튼이 있는 키폰 전화기에서만 사용할 수 있습니다.) (※)  
내선가입자가 전화를 했던 번호를 언제든지 사용할 수 있도록 기억시켰다가 다시 사용하는 기능입니다.  
「저장번호 재다이얼 저장방법」 ⇒ 통화완료 후 송수화기를 내리기 전에 단축버튼을 두번 누릅니다.

● 전에 사용하였던 국선이 통화중이면 사용 가능한 같은 그룹의 다른 국선으로 자동 다이얼됩니다.

● 일반전화기에서는 저장번호 재다이얼을 사용할 수 없습니다.

● LDK-828, 50/100, 300의 경우, LCD가 있는 키폰전화기에서 각 내선별로 10개의 재다이얼 번호를 저장할 수 있습니다. 볼륨버튼을 이용하여 원하는 번호를 찾을 수 있으며, 보류/저장버튼을 누르면 표시된 번호가 다이얼됩니다.

# 송화차단기능

■ 자기가 하는말이 상대방에게 들리지 않게 하는 기능입니다.

- 1 통화중, 송화차단버튼을 누릅니다.
  - 송화차단 램프가 켜지면서, 상대방 음성만 들을 수 있습니다.
- 2 해제시에는 다시 송화차단버튼을 누릅니다.
  - 송화차단 램프가 꺼지면서, 상대방과 통화할 수 있습니다.

# 국선보류기능

■ 국선으로 통화중에 상대방을 기다리게 하거나 다른 내선가입자에게 전환하여 줄 때 사용하는 기능입니다.

KT이동통신

## 키펴전화기에서

**공  
동  
보  
류**

1 국선과 통화중 보류/저장 버튼을 한번 누릅니다.

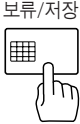

● 다른 가입자의 해당 국선램프는 깜박거리며 다른 가입자도 보류된 전화를 받을 수 있습니다.

**개  
별  
보  
류  
(\*)**

1 국선과 통화중 보류/저장 버튼을 두번 누릅니다.

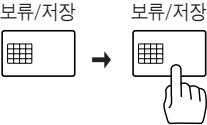

● 다른 가입자의 해당 국선램프는 통화중으로 표시되며 다른 가입자는 보류된 전화를 받을 수 없습니다.



2 재통화할 때는 송수화기를 들고 보류시킨 국선버튼을 누르고 통화합니다.



잠깐

- 개별 또는 공동보류는 설치 공사시 프로그램의 입력으로 반대로 동작시킬 수 있습니다. (개별보류 : 1번, 공동보류 : 2번)
- 국선전환, 보류, 회의통화를 위하여 보류된 국선은 일정시간내에 응답하지 않으면 보류시킨 가입자에게 자동으로 전화벨이 울립니다. (재착신 시간은 설치 공사시 프로그램으로 입력합니다.)

## 일반전화기에서

- 일반전화기에서는 국선 개별보류기능만 있습니다.
- 1 국선과 통화중 후크스위치를 한번 짧게 누릅니다.
  - 2 재통화할 때는 후크스위치를 한번 짧게 누릅니다.

## GDK-16의 경우

- 일반전화기에서 주장치 프로그램에 지정되어 있는 형태로만 국선을 보류시킬수 있습니다.
- 1 국선과 통화중 후크스위치를 한 번 짧게 누릅니다.
  - 2 '5, 9'를 다이얼합니다.

# 내선보류기능 (\*)

- 1 내선 통화중 보류/저장버튼을 눌러 내선을 보류시킬 수 있습니다.
- 2 보류된 내선을 재정유할 때는 인터컴버튼을 누르면 됩니다.



잠깐

- 한 내선가입자는 내선 보류가 오직 한개만 가능합니다. 아나로그 키펴전화기(GDK-16, LDK-828, 50/100, 300에 사용할 수 없습니다)에서는 인터컴버튼을 다목적 버튼에 미리 지정해 놓아야 합니다.
- 다목적 버튼에 내선보류 버튼을 지정하는 방법  
국선전환 ⇒ 지정할 다목적 버튼 ⇒ 국선전환 ⇒ '8, 3' ⇒ 보류/저장

# 재발신기능

■ 사설교환기(PABX) 구내로 국선통화를 전환하거나, 다시 국선점유를 하기 위해 사용합니다.

### ✘ 국선재발신

- 전화를 걸어 상대방이 통화중일 경우
- 1 재발신버튼을 누릅니다.

### ✘ 사설교환기 구내전환

- 사설교환기를 통해 들어온 국선전화를 구내의 다른 가입자에게 전환시킬 경우
- 1 재발신버튼을 누릅니다.
  - 2 사설교환기 가입자번호를 누르고, 신호가 가면 전화를 끊습니다.

## 일반전화기에서

후크스위치를 짧게 1회 누른후 '5, 1'을 누릅니다. (LDK-828, 50/100, 300의 경우 '5,5,1'을 누릅니다.)

# 회의 통화기능

## 키본전화기에서

### ✖ 내선가입자 회의통화

- 내선 가입자와 국선을 포함하여 최대 6명의 회의통화가 가능합니다. GDK-16의 경우 최대 3명의 회의통화가 가능합니다.
- 2명과 회의통화할 때

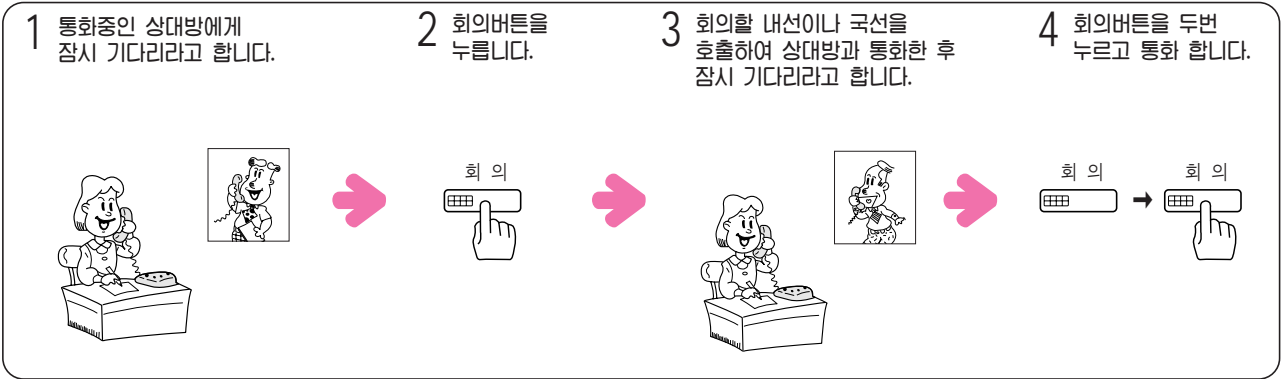

### ● 2명이상과 회의통화할 때

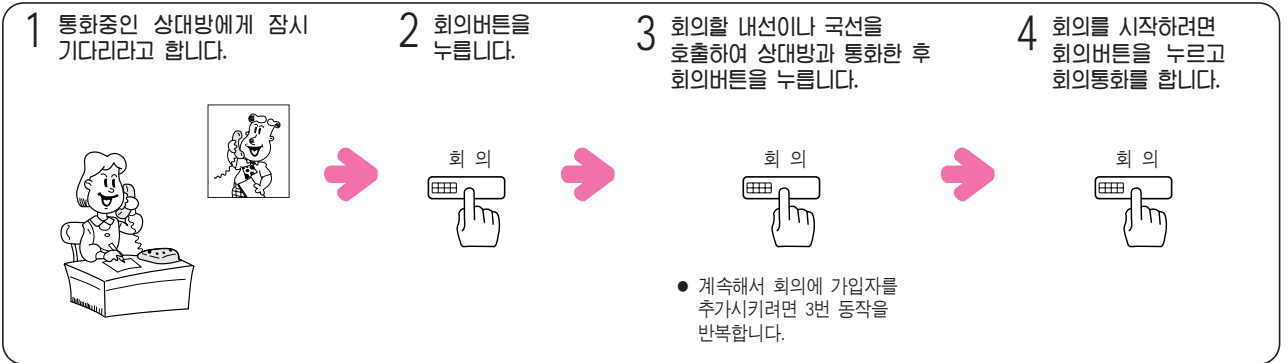

- 회의 주재자가 회의 통화중에 송수화기를 내리거나 회의버튼을 누른 경우, 모든 회의 참가자들이 수화기를 내려 놓는 경우 회의는 끝납니다.

### ✖ 주재자 없는 회의통화

- 회의통화시 주재자가 회의버튼을 누르고 송수화기를 내려 놓으면 주재자 없는 회의통화가 됩니다.
- 회의 주재자가 다시 회의에 참여하려면 송수화기를 들고 회의버튼을 누릅니다. (이때 회의통화자들은 인지음을 듣게 됩니다.)
- 주재자 없는 회의통화중 주재자의 [회의버튼은] 깜박입니다.
- 주재자 없는 회의통화는 주장치 프로그램에 지정되어 있는 회의통화 시간 동안에만 가능합니다.

## 일반전화기에서

- 국선 및 내선 가입자 포함하여 최대 3명의 회의통화가 가능합니다.

- 1 통화중인 상대방에 잠시 기다리라고 합니다.
- 2 후크스위치를 짧게 눌렀다 놓은후, 회의통화 할 내선이나 국선번호를 누릅니다.
- 3 다시 후크스위치를 2초 이내에 짧게 두번 누르면 3자 통화가 됩니다.

# 착신전환기능

■ 자신이 전화를 받을 수 없을때, 자기에게 오는 전화를 다른 가입자에게 가도록 지정하는 기능입니다.

## 키폰전화기에서

※ 착신전환기능 사용시 (GDK-186N/100AN/FPIIN, GDK-16 시스템)

- 1 송수화기를 들거나 ON/OFF버튼을 누릅니다.

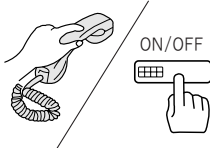
- 2 거부/착신전환 버튼을 누르고 착신전환 형태의 번호를 누릅니다.

- 3 착신전환할 번호 또는 단축번호를 누른후, 송수화기를 내리거나 ON/OFF버튼을 누릅니다.

- 4 착신전환이 지정되면 확인음이 들리고 거부/착신전환 버튼이 깜박입니다.

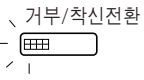

- 다목적 버튼에 내선이 지정된 경우에는 해당 내선버튼을 누르고 송수화기를 내려놓습니다.

- 자기에게 오는 전화는 지정된 가입자에게 올립니다.

※ 착신전환기능 사용시 (LDK-828, 50/100, 300 시스템)

- 1 송수화기를 들거나 ON/OFF버튼을 누릅니다.

- 2 거부/착신전환 버튼을 누르고 착신전환 형태의 번호를 누릅니다.

- 3 착신전환할 형태를 선택합니다. (0~7)

- 4 원하는 착신전환 목적지를 지정합니다.

- 5 착신전환이 지정되면 확인음이 들리고 거부/착신전환 버튼이 깜박입니다.

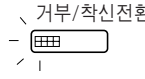

LDK-828, 50/100, 300 착신전환 형태		착신전환 목적지(LDK-828)		착신전환 목적지(LDK-50/100)		착신전환 목적지(LDK-300)	
1	무조건 착신전환	+	10-37 내선번호	+	100-195 내선번호	+	100-399 내선번호
2	통화중 착신전환		620-629 내선그룹번호		620-634 내선그룹번호		620-667 내선그룹번호
3	무응답 착신전환		# DVU		# DVU		# DVU
4	통화중/무응답 착신전환						
5	무조건-외부 착신전환	+	단축 다이얼 번호	+	단축 다이얼 번호	+	단축 다이얼 번호
6	무응답-외부 착신전환		2000-3499		2000-3499		2000-4999
7	착신국선-외부 착신 전환						
0	현위치 착신전환		내선번호 ⇨ Authorization Code		내선번호 ⇨ Authorization Code		내선번호 ⇨ Authorization Code

※ 착신전환기능 취소시

- 1 송수화기를 들거나 ON/OFF버튼을 누릅니다.
- 2 거부/착신전환버튼을 누르고, #을 누릅니다.
- 3 송수화기를 내리거나 ON/OFF버튼을 누릅니다.



✳️ GDK-186N/100AN/FPIIN경우



- 착신전환을 지정해도 전화를 걸 수 있습니다.
- 착신전환 형태
  - X. 5Da 이전 버전의 경우(GDK-186N/100AN/FPIIN)
    - 1번: 무조건 착신전환  
(착신되는 전화기의 상태에 관계없이 무조건 착신전환 됨)
    - 2번: 통화중 착신전환(착신되는 전화기가 통화중인 경우 착신전환 됨)
    - 3번: 무응답 착신전환(착신되는 전화기가 무응답일 경우 착신전환 됨)
    - 4번: 통화중/무응답 착신전환
    - 5번: 내선호출 외부로 착신전환
    - 6번: 착신국선 외부로 착신전환(교환수 전화기에서만 가능합니다.)
    - 7번: DVU로 착신전환-1 (GDK-16에서는 지원되지 않습니다.)
    - 8번: DVU로 착신전환-2
    - 0번: 현 위치로 착신전환 (GDK-16에서는 지원되지 않습니다.)
  - X. 5Da 이후 버전의 경우(GDK-186N/100AN/FPIIN)
    - 1번: 무조건 착신전환  
(착신되는 전화기의 상태에 관계없이 무조건 착신전환 됨)
    - 2번: 통화중 착신전환(착신되는 전화기가 통화중인 경우 착신전환 됨)
    - 3번: 무응답 착신전환(착신되는 전화기가 무응답일 경우 착신전환 됨)
    - 4번: 통화중/무응답 착신전환
    - 5번: 내선호출 외부로 착신전환
    - 6번: 착신국선 외부로 착신전환(교환수 전화기에서만 가능합니다.)
    - 7번: 4초후 무응답시 DVU로 착신전환  
(GDK-16에서는 지원되지 않습니다.)
    - 8번: DVU로 착신전환 응답 시간 후 착신전환
    - 9번: 통화중 DVU로 착신전환(GDK-16에서는 지원되지 않습니다.)
    - 0번: 현 위치로 착신전환(GDK-16에서는 지원되지 않습니다.)
    - \* : 무응답시 외부로 착신전환(GDK-16에서는 지원되지 않습니다.)
- 착신전환된 신호는 내선호출신호 형태에 상관없이 전화벨형으로 됩니다.
- 착신전환 기능은 취소할 때까지 지속됩니다.
- 수신거부 상태에 있는 전화기로는 착신전환이 되지 않습니다.
- 프로그램시 착신전환이 허용된 가입자만 사용할 수 있습니다.

**일반전화기에서**

✳️ 착신전환기능 사용시

- 1 송수화기를 듭니다.
- 2 '5, 4'를 누르고 착신전환 형태의 번호를 누릅니다.  
(LDK-828, 50/100, 300의 경우 '5,5,4'를 누릅니다.)
- 3 내선가입자 번호를 누릅니다.
- 4 전환이 허용되어 확인음이 들리면 송수화기를 내려 놓습니다.

✳️ 착신전환기능 취소시 (GDK-186N/100AN/FPIIN/LDK-828, 50/100, 300의 경우)

- 1 송수화기를 듭니다.
- 2 '5, 9'를 누릅니다. (확인음이 들립니다.)  
(LDK-828, 50/100, 300의 경우 '5,5,9'를 누릅니다.)
- 3 확인음이 들립니다.
- 4 송수화기를 내려 놓습니다.

✳️ GDK-16의 경우

- 1 송수화기를 듭니다.
- 2 '5, 4'를 누릅니다.
- 3 '#'를 누릅니다. (확인음이 들립니다.)
- 4 송수화기를 내려 놓습니다.



● 착신전환기능은 설치시 내선가입자별 프로그램 지정(착신전환 지정)한 후, 사용할 수 있습니다

# 수신거부기능

■ 특별한 사유로 전화를 받고 싶지 않을 때 사용되는 기능입니다.

## 키폰전화기에서

### 지정할때

송수화기를 들지않고, 거부/착신전환 버튼을 누릅니다.



- 램프가 켜집니다.

### 해제할때

송수화기를 들지않고, 거부/착신전환 버튼을 누릅니다.



- 램프가 꺼지고, 해제됩니다.

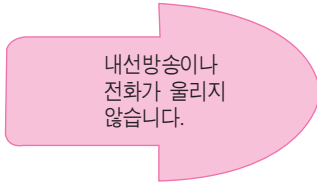

## 일반전화기에서

- 1 송수화기를 들고, '5, 3' 버튼을 차례로 누른 후, 송수화기를 내려놓습니다. (LDK-828, 50/100, 300의 경우 '5,5,3'을 누릅니다.)
  - 확인음이 들립니다.
 이후부터, 전화벨이 울리지 않습니다.
- 2 취소하려면, 송수화기를 들고 '5, 9' 버튼을 차례로 누른 후(GDK-16의 경우 '5, 3', LDK-828, 50/100, 300의 경우 '5,5,3'을 누릅니다.) 송수화기를 내려놓습니다.
  - 확인음이 들립니다.



### 잠깐

- 수신거부기능은 설치시 내선가입자별 프로그램지정(수신거부)을 한 후 사용할 수 있습니다.
- 수신거부 상태인 내선에서 수화기를 들면 내선은 수신거부음을 듣습니다.

# 내선 직접호출기능(DISA)

■ 외부에서 시스템의 내선가입자나 국선을 직접 호출하는 기능으로서 시스템에서 지정한 특정 국선(DISA 국선)에서 사용할 수 있습니다.(내선 직접호출용 국선은 설치공사시 미리 프로그램으로 입력/지정하여 사용합니다.)

- 1 외부에서 DISA 국선으로 지정된 번호로 전화를 겁니다.



- 2 내선 발신음이 들린후 원하는 내선번호 또는 내선 그룹번호, 국선점유번호를 누릅니다.

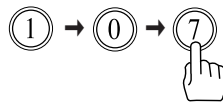

예) 내선 '107' 번의 경우

- 3 상대방이 응답하면 통화합니다.

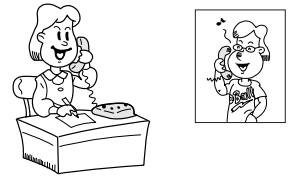

- DVU 또는 EDVU를 사용하면 인사말이 안내된 후 내선 발신음이 들립니다.

# 전화벨소리 선택기능

■ 키폰전화기에서 울리는 전화벨소리의 형태를 4가지중 하나로 선택할 수 있습니다.

- 1 전환/프로그램버튼을 누릅니다.
- 2 '5, 0' 번을 누릅니다. (LDK-828, 50/100, 300의 경우 '1, 1'을 누릅니다.)
- 3 전화벨 종류번호 1~4를 누릅니다.
- 4 보류/저장버튼을 누릅니다.



### 잠깐

- 전화벨소리 선택기능은 - 디지털 키폰전화기 : KD, KD/E, LKD시리즈  
- 아날로그 키폰전화기 : GK-33LG, 33BG, 21LG, 21BG, 24S, 24E, 36S, 36E 에서 가능합니다. (GDK-16, LDK-828, 50/100, 300에는 사용할 수 없습니다)
- 전화벨소리는 네가지중 하나를 선택할 수 있으며, 각각의 소리는 위와 같은 방법으로 지정된 후 직접 들으면서 원하는 소리로 선택하시기 바랍니다.

# 음성안내기능 - GDK-186N/100AN/FP II N의 경우

- 현재시간, 날짜, 내선번호, 내선상태등을 음성으로 안내하여 줄 수 있습니다.
- 응답메시지를 녹음하여 전화건 사람에게 알려줌과 아울러 상대방의 메모를 녹음하여 필요시 재생시킬 수 있습니다. (본 기능은 주장치 프로그램으로 사전 허용된 가입자만이 사용할 수 있습니다.)
- DISA기능 수행시 시스템 안내방송등을 할 수 있습니다.  
(본 기능은 소비자 선택사양으로 설치공사 업체에 문의하여 사용하시기 바랍니다.)

## 일반기능

### 현재시각 안내기능

- 지금 현재의 시각을 알려주는 기능입니다.
- '6, 7, 1' 번을 누릅니다.

⇒ "오전 열시 삼십오분입니다." 하는 음성이 나옵니다.  
[예] 오전 10:35분인 경우

### 날짜 안내기능

- 오늘 현재의 날짜를 알려주는 기능입니다.
- '6, 7, 2' 번을 누릅니다.

⇒ "구월 이십삼일입니다." 하는 음성이 나옵니다.  
[예] 9월 23일의 경우

### 내선번호 안내기능

- 자기의 내선번호를 알려주는 기능입니다.
- '6, 7, 3' 번을 누릅니다.

⇒ "내선 일이칠번입니다." 하는 음성이 나옵니다.  
[예] 127의 경우

## 응답메시지 녹음/재생 및 지움기능

### ■ X. 5Da 이전 버전의 경우

#### ✖ 응답메시지 1 녹음방법 (4초 Ring 착신후 음성 메시지로 전환)

- 1 부재중 안내할 메시지 내용을 준비 한후, 송수화기를 들고 '6, 7, 4' 번을 다이얼합니다.
- 2 송수화기를 통하여 녹음합니다.
- 3 녹음 완료후 보류/저장 또는 ON/OFF버튼을 누릅니다.  
● ON/OFF버튼을 사용하면 이 응답메시지는 48시간 경과후 자동으로 지워집니다.

#### ✖ 응답메시지 2 녹음방법 (지정된 시간동안 Ring 착신후 음성 메시지로 전환)

- 1 부재중 안내할 메시지 내용을 준비 한후, 송수화기를 들고 '6, 7, 0' 번을 다이얼합니다.
- 2 송수화기를 통하여 녹음합니다.
- 3 녹음 완료후 보류/저장 버튼 또는 ON/OFF버튼을 누릅니다.

#### ✖ 응답메시지 재생방법 응답메시지를 재생하고자 할 때는 '6, 7, 6' 번을 누릅니다.

#### ✖ 응답메시지 지움방법 응답메시지를 지우고자 할 때는 '6, 7, 5' 번을 누릅니다.

### ■ X. 5Da 이후 버전의 경우

#### ✖ 4초후 무응답시 DVU착신전환 녹음 방법

- 1 부재중 안내할 메시지 내용을 준비 한후, 송수화기를 들고 '6, 7, 4' 번을 다이얼합니다.
- 2 송수화기를 통하여 녹음합니다.
- 3 녹음 완료후 보류/저장 버튼 또는 ON/OFF버튼을 누릅니다.  
● 자동으로 DVU착신전환이 지정됩니다.

#### ✖ 통화중 DVU착신전환 녹음 방법

- 1 통화중 안내할 메시지 내용을 준비 한후, 송수화기를 들고 '6, 7, #' 번을 다이얼합니다.
- 2 송수화기를 통하여 녹음합니다.
- 3 녹음 완료후 보류/저장 버튼 또는 ON/OFF버튼을 누릅니다.  
● 통화중 DVU착신전환을 지정합니다.

#### ✖ 통화중 DVU착신전환 지정 방법

- 1 수화기를 들거나 ON/OFF 버튼을 누릅니다.
- 2 거부/착신전환 버튼을 누릅니다.
- 3 통화중 DVU착신전환 코드 9(초기값)를 다이얼합니다.

내 용	코 드
4초후 무응답시 DVU착신전환 메시지 재생	676
4초후 무응답시 DVU착신전환 메시지 삭제	675
통화중 DVU 착신전환 메시지 재생	670
통화중 DVU 착신전환 메시지 삭제	67*

#### ✖ 남겨진 메시지 청취시

깜박이는 예약 버튼을 누릅니다. ⇒ 메시지가 들립니다.

#### ✖ 남겨진 메시지 재확인시

예약 버튼을 눌러 메시지를 듣는 도중 예약 버튼을 누릅니다. ⇒ 메시지가 다시 들립니다.

#### ✖ 남겨진 메시지 삭제시

깜박이는 예약 버튼을 눌러 메시지를 들었습니다. ⇒ 메시지 송출도중 회의버튼을 누릅니다.

## 방송용 메시지 녹음/재생 및 지움기능

### ※ 방송용 메시지 녹음방법

- 1 방송용 메시지 내용을 준비한 후 송수화기를 들고 '6, 7, 8' 번을 누릅니다.
- 2 송수화기를 통하여 녹음합니다.
- 3 녹음 완료후 보류/저장 또는 ON/OFF버튼을 누릅니다.

### ※ 방송용 메시지 방송방법

방송용 메시지가 녹음되어 있는 상태에서 원하는 방송코드를 누릅니다. ⇒ 방송용 메시지가 방송됩니다.

### ※ 방송용 메시지 지움방법

방송용 메시지를 지우고자 할 때는 '6, 7, 8' 번을 누릅니다. ⇒ 메시지가 지워집니다.

### ※ 방송용 메시지 재생방법

방송용 메시지를 재생하고자 할 때는 '6, 7, 9' 번을 누릅니다.

## 내선상태 확인기능

- 본 기능은 키폰전화기, 일반전화기의 가입자에게 현재 사용하고 있는 자기의 내선상태를 음성으로 알려주는 기능입니다.

### 1 사용법

내선상태의 내용을 알고 싶을 때 '6, 7, 7' 번을 누르면 2번의 내용 순서대로 해당되는 항목에 대한 음성이 자동으로 나옵니다.

### 2 내선상태 확인 항목

번호	항 목	음성안내 내용	상 황
1	내선번호 안내	내선 일이칠	내선 127의 경우
2	내선 착신 신호형태 안내	링착신 자동수신 스피커폰	TN의 링 착신형의 경우 PV의 자동수신형의 경우 HF의 자동응답형의 경우
3	메세지 갯수 안내	메세지 갯수 삼	메세지가 3개 있을 경우
4	기상시간 안내	기상시간 오전 열시 십오분	오전 10시 15분의 경우
5	수신거부상태 안내	수신거부	수신거부 동작중의 경우
6	착신전환 내선번호 안내	착신전환 내선 일이삼	착신전환한 내선번호가 123번의 경우
7	전화사용 제한 여부 안내	사용제한	내선등급 임시변경으로
8	서비스 등급 안내	사용등급 일	서비스 등급이 1등급일 때



- 내선상태의 음성안내는 현재 사용중인 전화기의 해당 상태만 차례로 나오며 해당되지 않는 내용은 생략됩니다.  
(예 : 수신거부나 국선예약등을 동작시키지 않으면 해당 내용은 생략되어 음성으로 안내되지 않습니다.)
- 전화기 사용자가 부재중 응답메세지를 녹음시키면 착신전환기능 및 수신거부기능은 자동으로 해제됩니다.

## 메시지 전환 기능

- 내선에 남겨져 있는 메시지를 다른 내선에 전환시킬 수 있습니다.

- 1 괄박이는 예약 버튼을 눌러 메시지를 확인 합니다.
- 2 메시지를 듣는 도중 전환시킬 내선의 번호, 또는 내선버튼을 누릅니다.
- 3 확인음이 들리며, 메시지가 전환 됩니다.

### 안내방송 녹음기능

- 동일 내선그룹에서 국선착신 자동, 균등분배등의 기능 수행시 그룹내 호출받은 가입자가 전부 통화중일 때 전화건 사람에게 잠시 기다리도록 안내할 수 있도록 녹음하는 기능입니다. (본 녹음은 교환수 전화기에서만 가능합니다)

- 1 전환/프로그램버튼을 누릅니다.
- 2 '#, 4'를 누릅니다.
- 3 안내방송번호(01~31)를 선택하고 '\*' 또는 '#'를 누릅니다.(예: '1'의 경우)
- 4 GDK-186N시스템의 경우 녹음 시작코드 '#'를 누릅니다.
- 5 안내할 내용을 녹음한 후 보류/저장버튼을 누릅니다.

\* 교환수 전화기의 송수화기를 통해 녹음할 경우에는 " #"을 누르고, 카세트등의 외부기기를 이용할 경우에는 "\*"을 누릅니다.

### 안내방송 삭제기능

- 1 전환/프로그램버튼을 누릅니다.
- 2 '#, 4'를 누릅니다.
- 3 삭제할 안내방송 번호(01~31)를 선택합니다.
- 4 내용을 확인하는 중에 거부/착신전환버튼을 누릅니다.
- 5 확인음이 들리고 해당 내용이 삭제됩니다.

## 음성안내기능 - GDK-16의 경우

- 응답메시지를 녹음하여 전화건 사람에게 알려줌과 아울러 상대방의 메모를 녹음하여 필요시 재생시킬 수 있습니다. (본 기능은 주장치 프로그램으로 사전 허용된 가입자만이 사용할 수 있습니다.)
- DISA기능 수행시 시스템 안내방송등을 할 수 있습니다.(본 기능은 소비자 선택사양으로 설치공사 업체에 문의하여 사용하시기 바랍니다.)
- 내선은 지정된 [통화중 녹음 버튼]을 눌러 통화 내용을 녹음할 수 있습니다.

### 응답 메시지 녹음/해제 및 지움 기능

#### \* 응답 메시지 녹음방법

- 1 부재중 안내할 메시지 내용을 준비한 후, 송수화기를 들고 거부/착신전환버튼을 누릅니다.
- 2 코드 '7'을 누르고, 녹음을 시작하기 위해 '#'를 누릅니다.
- 3 송수화기를 통하여 녹음을 합니다.
- 4 녹음 완료후 보류/저장 또는 ON/OFF 버튼을 누릅니다.

#### \* 응답 메시지 지움 방법

- 1 송수화기를 들거나 ON/OFF버튼을 누르고, 거부/착신전환 버튼을 누릅니다.
- 2 코드 '7'을 누르고, 삭제코드 '\*'를 누릅니다.
- 3 ON/OFF버튼을 누르거나, 송수화기를 내려 놓습니다.

## 안내 방송 녹음 가능

- 동일 내선 그룹에서 국선착신 자동, 균등분배등의 기능 수행시 그룹내 호출받은 가입자가 전부 통화중일때 전화건 사람에게 잠시 기다리도록 안내할 수 있도록 녹음하는 기능입니다. (본 녹음은 교환수 전화기에서만 가능합니다.)

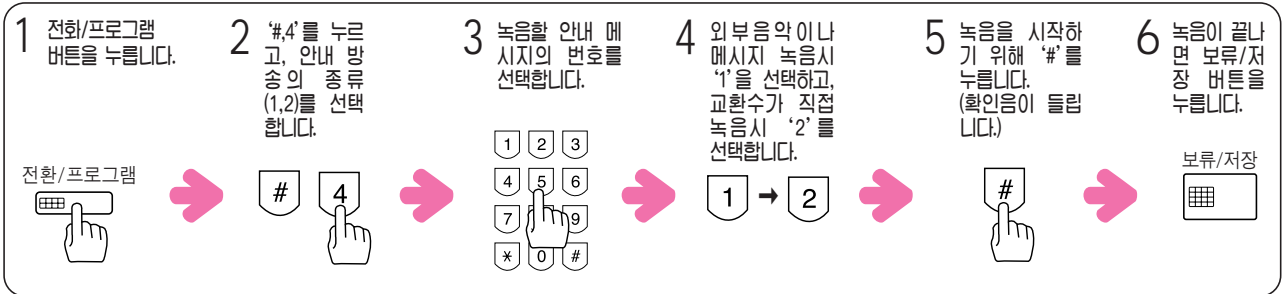

## 안내 방송 삭제 가능

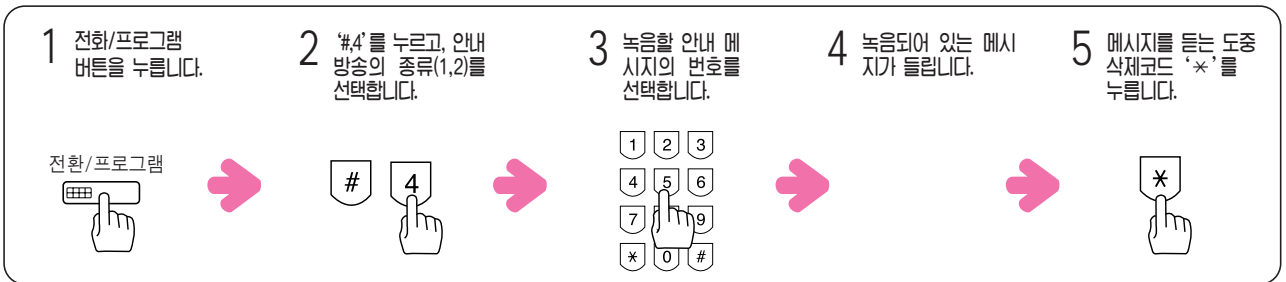

### ※ 안내 방송 종류 1

번호	항 목	상 황
1	주간 시스템 안내 메시지	주간에 DISA 링이 왔을 경우 안내 메시지
2	야간 시스템 안내 메시지	야간에 DISA 링이 왔을 경우 안내 메시지
3	고리형/터미널형 내선 그룹 안내 메시지	내선 그룹에 링 시간이 초과한 경우 안내 메시지
4	UCD 내선 그룹 안내 메시지-1	링이 UCD 안내 메시지-1 대기 시간을 초과했을 경우 안내 메시지
5	UCD 내선 그룹 안내 메시지-2	링이 UCD 안내 메시지-2 대기 시간을 초과했을 경우 안내 메시지
6	DVIB를 이용한 보류 음악	보류음악 녹음
7	일반전화기에 메시지 대기 알림 메시지	일반 전화기에 메시지 대기가 남아 있을 경우, 알릴수 있는 안내 메시지

### ※ 안내 방송 종류 2

번호	항 목	상 황
1	시간 초과	시간이 초과되었습니다. (사용하지 않음)
2	재 다이얼	다시 다이얼해 주십시오.
3	통화중	지금은 통화중입니다.
4	수신 거부	수신거부
5	잘못된 번호 다이얼 시	잘못된 번호입니다.
6	무응답	전화를 받지 않습니다.
7	교환수 전환	교환원을 연결해 드리겠습니다.
8	사용자 비밀번호	비밀번호를 다이얼해 주십시오.
9	녹음시작	녹음을 시작하십시오.

## 통화중 녹음 기능

- 국선 통화중 지정된 [통화중 녹음 버튼]을 누르면 통화하는 내용이 녹음됩니다.  
저장시 반드시 [통화중 녹음 버튼]을 누릅니다. [통화중 녹음 버튼]을 누르지 않은경우 녹음되지 않습니다.
- ✳ [통화중 녹음 버튼] 지정시  
전환/프로그램 + 다목적 버튼 + 전환/프로그램 + # + 보류/저장

- 1 국선과 통화중 지정된 [통화중 녹음 버튼]을 누릅니다.
- 2 통화를 합니다.
- 3 녹음 저장을 위해 [통화중 녹음 버튼]을 누릅니다.
  - [통화중 녹음 버튼]을 누르지 않고 송화기를 내려 놓거나 ON/OFF버튼을 누른경우 통화내용은 저장되지 않습니다.

### ✳ 응답 메시지 해제 방법

- 1 송수화기를 들거나 ON/OFF버튼을 누릅니다.
- 2 거부/착신전환 버튼을 누르고, 해제코드 '#'을 누릅니다.
- 3 ON/OFF버튼을 누르거나, 송수화기를 내려 놓습니다.

### ✳ 남겨진 메시지 삭제시

- 1 깜박이는 예약 버튼을 눌러 메시지를 들습니다.
- 2 메시지 송출도중 회의 버튼을 누릅니다.

### ✳ 남겨진 메시지 청취시

- 1 깜박이는 예약 버튼을 누릅니다.
- 2 메시지가 들립니다.

### ✳ 남겨진 메시지 재 확인시

- 1 메시지를 듣는 도중 예약 버튼을 누릅니다.
- 2 메시지가 다시 들립니다.

## 음성 안내 기능 - LDK-828, 50/100, 300의 경우

- 현재시간, 날짜, 내선번호, 내선 상태등을 음성으로 안내하여 줄 수 있습니다.
- 응답메시지를 녹음하여 전화건 사람에게 알려줌과 아울러 상대방의 메모를 녹음하여 필요시 재생시킬 수 있습니다.  
(본 기능은 주장치 프로그램으로 사전 허용된 가입자만이 사용할 수 있습니다.)
- DISA기능 수행시 시스템 안내방송등을 할 수 있습니다. (본 기능은 소비자 선택사항으로 설치공사 업체에 문의하여 사용하시기 바랍니다.)
- 내선은 지정된 [통화중 녹음 버튼]을 눌러 통화 내용을 녹음할 수 있습니다.

## 일반 기능

### 현재시각·날짜 안내기능

- 현재시각과 날짜를 알려줍니다.
- 전환/프로그램 버튼을 누르고 '6, 2'를 누릅니다.

전환/프로그램



### 내선번호 안내 기능







- 자기의 내선번호를 알려주는 기능입니다.
- 전환/프로그램 버튼을 누르고 '6, 3'을 누릅니다.

전환/프로그램





## 응답메시지 녹음/재생 및 지움기능

### ✖ 응답 메시지 녹음/재생 방법

- 1 부재중 안내할 메시지 내용을 준비한 후, 전환/프로그램 버튼을 누릅니다. 
- 2 '6, 1'을 누릅니다.  → 
- 3 '녹음을 하시려면 #를 누르세요' 메시지가 들린 후 이미 녹음된 메시지가 있으면 그 내용이 재생됩니다. 
- 4 '#'를 누르고 송수화기를 통하여 새로운 메시지를 녹음합니다. 
- 5 녹음 완료후 보류/저장 또는 ON/OFF버튼을 누릅니다.  / 

### ✖ 응답 메시지 지움방법

- 1 전환/프로그램 버튼을 누릅니다. 
- 2 '6, 6'을 누릅니다. 
- 3 응답메시지가 지워집니다. 

### ✖ 남겨진 메시지 청취시

- 1 깜박이는 예약 버튼을 누릅니다.
- 2 메시지가 들립니다.







### ✖ 남겨진 메시지 삭제시

- 1 깜박이는 예약 버튼을 눌러 메시지를 듣습니다.
- 2 메시지 송출도중 회의버튼을 누릅니다.
- 3 확인음이 들리고 메시지가 삭제됩니다.

### ✖ 남겨진 메시지 재확인시







- 1 예약 버튼을 눌러 메시지를 듣는 도중 예약 버튼을 누릅니다.
- 2 메시지가 다시 들립니다.

### ✖ VMIB로 착신전환 지정 방법

- 1 송수화기를 들거나, ON/OFF버튼을 누릅니다.  / 
- 2 거부/착신전환버튼을 누릅니다. 
- 3 착신전환할 형태 (1~4)를 누릅니다. 
- 4 '#'를 누릅니다. 
- 5 송수화기를 내려놓거나, ON/OFF버튼을 누릅니다. 

## 방송용 메시지 녹음/재생 및 지움기능

### ✖ 방송용 메시지 녹음/재생 방법

- 1 방송용 메시지 내용을 준비한 후 전환/프로그램 버튼을 누릅니다. 
- 2 '6, 5'을 누릅니다.  → 
- 3 '녹음을 하시려면 #를 누르세요' 메시지가 들린 후 이미 녹음된 메시지가 있으면 그 내용이 재생됩니다. 
- 4 '#'를 누르고 송수화기를 통하여 새로운 메시지를 녹음합니다. 
- 5 녹음 완료후 보류/저장 또는 ON/OFF버튼을 누릅니다.  / 

### ✖ 방송용 메시지 지움방법 1

- 1 방송용 메시지를 지우고자 할때는 전환/프로그램 버튼을 누르고 '6, 7'을 누릅니다.
- 2 방송용 메시지가 지워집니다.

### ✖ 방송용 메시지 지움방법 2

- 1 방송용 메시지를 재생하기 위해 전환/프로그램 버튼을 누르고 '6, 5'를 누릅니다.
- 2 방송용 메시지 재생중 단축버튼을 누릅니다.
- 3 방송용 메시지가 삭제됩니다.



※ 방송용 메시지 방송방법

- 1 방송용 메시지가 녹음되어 있는 상태에서 원하는 방송코드를 누른 후 수화기를 듭니다.
- 2 방송용 메시지가 들립니다.

내선상태 확인기능

● 본 기능은 키폰전화기, 일반전화기의 가입자에게 현재 사용하고 있는 자기의 내선상태를 음성으로 알려주는 기능입니다.

1 사용법

내선상태의 내용을 알고 싶을 때 전환/프로그램 버튼을 누르고 '6, 4'를 누르면 2번의 내용 순서대로 해당되는 항목에 대한 음성이 자동으로 나옵니다.

2 내선상태 확인 항목

번호	항 목	음성안내 내용	상 황
1	내선번호 안내	내선 일일칠	내선 127의 경우
2	내선 착신 신호형태 안내	링착신 자동수신 스피커폰	TN의 링 착신형의 경우 PV의 자동수신형의 경우 HF의 자동응답형의 경우
3	메세지 갯수 안내	메세지 갯수 삼	메세지가 3개 있을 경우
4	기상시간 안내	기상시간 오전 열시 십오분	오전 10시 15분의 경우
5	수신거부상태 안내	수신거부	수신거부 동작중의 경우
6	착신전환 내선번호 안내	착신전환 내선 일이삼	착신전환한 내선번호가 123번의 경우
7	전화사용 제한 여부 안내	사용제한	내선등급 임시변경으로
8	서비스 등급 안내	사용등급 일	서비스 등급이 1등급일 때



- 내선상태의 음성안내는 현재 사용중인 전화기의 해당 상태만 차례로 나오며 해당되지 않는 내용은 생략됩니다.  
(예 : 수신거부나 국선예약등을 동작시키지 않으면 해당 내용은 생략되어 음성으로 안내되지 않습니다.)
- 전화기 사용자가 부재중 응답메세지를 녹음시키면 착신전환기능 및 수신거부기능은 자동으로 해제됩니다.

메시지 전환 기능

● 내선에 남겨져 있는 메시지를 다른 내선에 전환시킬 수 있습니다.

1 **깜박이는 예약 버튼을 눌러 메시지를 확인 합니다.** ➡

2 **메시지를 듣는 도중 전환시킬 내선의 번호, 또는 내선버튼을 누릅니다.** ➡

3 **확인음이 들리며, 메시지가 전환 됩니다.**

## 시스템 안내방송 녹음 기능

● 본 녹음은 교환수 전화기에서만 가능합니다.

- 1 전환/프로그램버튼을 누릅니다.
- 2 '0, 6'을 누릅니다.
- 3 안내방송번호(001~100)를 선택하고 '\*' 또는 '#'를 누릅니다.(예: '1'의 경우)
- 4 녹음 시작코드 '#'를 누릅니다.
- 5 안내할 내용을 녹음한 후 보류/저장버튼을 누릅니다.

※ 교환수 전화기의 송수화기를 통해 녹음할 경우에는 '#'을 누르고, 카세트등의 외부기기를 이용할 경우에는 '\*'을 누릅니다.

## 시스템 안내방송 삭제기능

● 본 삭제는 교환수 전화기에서만 가능합니다.

- 1 전환/프로그램버튼을 누릅니다.
- 2 '0, 6'을 누릅니다.
- 3 삭제할 안내방송 번호(001~100)를 선택합니다.
- 4 내용을 확인하는 중에 단축버튼을 누릅니다.
- 5 확인음이 들리고 해당 내용이 삭제됩니다.

# 이름에 의한 다이얼기능 (\*)

■ 직접 번호를 누르지 않고 내선 가입자 번호와 개별, 공동 단축다이얼 번호에 영문으로 해당되는 이름을 입력시킨 후 그 이름을 선택하여 자동으로 다이얼하는 기능입니다.  
(본 기능은 디스플레이가 있는 디지털 전화기에서만 사용 가능합니다.)

## 이름 입력방법

■ 내선에 이름을 지정하여 사용하는 경우, 개별 단축 다이얼 '00'은 사용할 수 없습니다.

1-1) 내선에 이름을 지정하는 경우 (키펴 전화기)

- 1 전환/프로그램버튼을 누릅니다.
- 2 단축버튼과 '0, 0'을 다이얼 합니다.
- 3 단축버튼을 누르고, 이름을 입력합니다. (영문자 7자리 이내)
- 4 보류/저장버튼을 누릅니다.

● 내선에 이름을 등록할 경우 개별단축다이얼 '0, 0'은 사용할 수 없습니다.

● 32쪽의 영문입력표를 참조하십시오.

1-2) 내선에 이름을 지정하는 경우 (일반 전화기)

- 1 송수화기를 듭니다.
- 2 프로그램 진입코드 '3'을 다이얼 합니다.
- 3 이름 등록 코드 '3, 0'을 다이얼 합니다.
- 4 이름을 등록합니다. (영문자 7자리 이내)   
  - 32쪽의 영문입력표를 참조하십시오.
- 5 후크 스위치를 짧게 한번 누릅니다.

2) 개별/공동 단축번호의 경우

- 1 전환/프로그램을 누릅니다.
- 2 단축버튼과 입력시킬 단축번호를 누릅니다.
- 3 기억시킬 전화번호를 다이얼합니다.
- 4 보류/저장 버튼을 누릅니다.
- 5 상대방의 이름을 입력합니다.
- 6 보류/저장 버튼을 누릅니다.



잠깐

- 공동 단축번호의 내선번호 이름 입력은 주교환수 전화기에서만 가능합니다.
- 이름은 영문으로 16자리까지 입력시킬 수 있습니다.(34쪽의 영문입력표를 참조하십시오.)

사용방법

- 1 단축버튼을 두번 누릅니다.
- 2 1~3번으로 목록을 선택합니다.   
  - 목록내용 - 1 : 내선번호 (INTERCOM)
  - 2 : 개별 단축번호 (USER)
  - 3 : 공동 단축번호 (SYSTEM)
- 3 목록이 보이면 ▼, ▲를 이용하여 원하는 이름을 찾아가거나, 이름을 입력하면 입력에 따라 내용이 변경됩니다.   

1: HOME	(11)
2: HONG KIL DONG	(12)

  - 목록은 한번에 두개를 표시합니다.
  - ▼ 누르면 : 다음의 두줄을 LCD 표시창에 표시합니다.
  - ▲ 누르면 : 앞의 두줄을 LCD 표시창에 표시합니다.

예) 개별 단축번호의 경우

- 이때 확인음이 들리면서 LCD표시창의 표시는 다음과 같이 표시됩니다.

1: KIM CHUL SOO	(1)
2: KIM YONG HEE	(10)

- 4 - 1 원하는 이름이 LCD표시창의 첫째줄에 나타나면 '1', 보류/저장버튼을 누릅니다.
- 4 - 2 원하는 이름이 LCD표시창의 둘째줄에 나타나면 '2', 보류/저장버튼을 누릅니다.
  - 이때 시스템은 자동으로 전화를 겁니다.



잠깐

- 3항의 이름 입력시에는 필요에 따라 전체입력 또는 첫자리부터 부분입력도 가능합니다. (첫자리의 한자리만 입력시켜도 해당되는 글자로 시작되는 이름 근처로 자동으로 찾아갑니다.)

# 이름에 의한 다이얼기능-LDK-828, 50/100, 300의 경우

■ 직접 번호를 누르지 않고 내선 가입자 번호와 개별, 공동 단축다이얼 번호에 영문으로 해당되는 이름을 입력시킨 후 그 이름을 선택하여 자동으로 다이얼하는 기능입니다.  
(본 기능은 디스플레이가 있는 디지털 전화기에서만 사용 가능합니다.)

## 이름 입력방법

### 1) 키폰 전화기에서의 지정방법

- 1 전환/프로그램버튼을 누릅니다.

- 2 '7,4'를 다이얼 합니다.

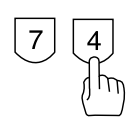
- 3 단축버튼을 누르고, 이름을 입력합니다. (영문자 7자리 이내)

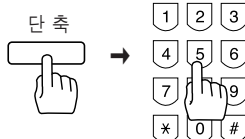

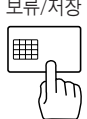
- 4 보류/저장버튼을 누릅니다.



● 34쪽의 영문입력표를 참조하십시오.

### 2) 일반전화기에서의 지정방법

- 1 송수화기를 듭니다.

- 2 프로그램 진입코드 '5, 6, 3'을 누릅니다.

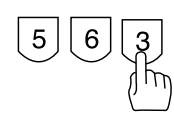
- 3 이름 등록 코드 '7, 4'을 누릅니다.

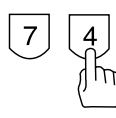

- 4 이름을 등록합니다. (영문자 7자리 이내)



- 5 후크 스위치를 짧게 한번 누릅니다.

● 34쪽의 영문입력표를 참조하십시오.

### 3) 개별/공동 단축번호의 경우

- 1 전환/프로그램버튼을 누릅니다.

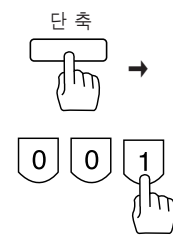

- 2 단축버튼과 입력시킬 단축번호를 누릅니다.

- 3 기억시킬 전화번호를 다이얼합니다.

- 4 보류/저장버튼을 누릅니다.

- 5 상대방의 이름을 입력합니다.

- 6 보류/저장버튼을 누릅니다.





잠깐

- 공동 단축번호의 이름 입력은 주교환수 전화기에서만 가능합니다.
- 이름은 영문으로 16자리까지 입력시킬 수 있습니다.(34쪽의 영문입력표를 참조하십시오.)

사용방법

1 단축버튼을 두번 누릅니다.

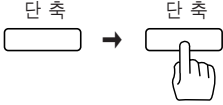

- 이때 LCD표시창의 표시는 다음과 같이 표시됩니다.

DIAL BY NAME  
ICM:1 U-SPD:2 S-SPD:3

2 1~3번으로 목록을 선택합니다.

- ☐ 목록내용 - 1 : 내선번호 (INTERCOM)
- 2 : 개별 단축번호 (USER)
- 3 : 공동 단축번호 (SYSTEM)



예) 개별 단축번호의 경우

- 이때 확인음이 들리면서 LCD표시창의 표시는 다음과 같이 표시됩니다.

1:KIM CHUL SOO (1)  
2:KIM YONG HEE (10)

3 목록이 보이면 ▼, ▲를 이용하여 원하는 이름을 찾아가거나, 이름을 입력하면 입력에 따라 내용이 변경됩니다.

1:HOME (11)  
2:HONG KILDONG (12)

- 커서가 첫번째 이름에 있으면,
  - ▼ 누르면 : 두번째 이름으로 커서가 이동합니다.
  - ▲ 누르면 : 이전의 두줄이 LCD에 표시됩니다.
- 커서가 두번째 이름에 있으면,
  - ▼ 누르면 : 다음의 두줄이 LCD에 표시됩니다.
  - ▲ 누르면 : 첫번째 이름으로 커서가 이동합니다.

4 원하는 이름에 커서를 옮긴 후 보류/저장버튼을 누릅니다.

- 이때 시스템은 자동으로 전화를 겁니다.



잠깐

- 3항의 이름 입력시에는 필요에 따라 전체입력 또는 첫자리부터 부분입력도 가능합니다. (첫자리의 한자리만 입력시켜도 해당되는 글자로 시작되는 이름 근처로 자동으로 찾아갑니다.)
- 이름이 표시된 상태에서 재발신버튼을 누르면 해당 이름에 저장된 번호가 표시됩니다. 다시 재발신버튼을 누릅니다.

# 통화요금 출력기능 (\*)

■ 교환수가 필요시 통화요금 관련 데이터를 프린터로 출력시킬 수 있는 기능입니다.  
(교환수 전화기에서만 사용할 수 있습니다.)

## 출력기능

내선범위 출력

1 '\*' , '0'을 누릅니다.  
(LDK-828, 50/100, 300의 경우  
'0, 1, 1, 1'을 누릅니다.)

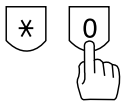

2 프린트시킬 내선범위를 누르고,  
보류/저장버튼을 누릅니다.

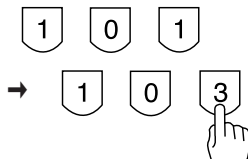

주장치에 연결된 프린터에  
통화요금관련 데이터가  
출력됩니다.

예) 내선 101~103까지의 경우

내선그룹별 출력

1 '\*' , '1'을 누릅니다.  
(LDK-828, 50/100, 300의 경우  
'0, 1, 1, 3'을 누릅니다.)

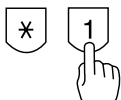

2 프린트시킬 내선그룹범위를 누르고,  
보류/저장버튼을 누릅니다.

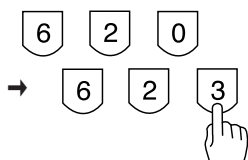

주장치에 연결된 프린터에  
통화요금관련 데이터가  
출력됩니다.

예) 내선그룹번호 620~623까지의 경우

● 프린터에 출력 도중 취소시에는 '\*' , '\*' 버튼을 누르면 됩니다.

# 통화요금 데이터 지움기능 (\*)

■ 시스템내에 기록되어 있는 데이터를 지울때나 확인이 끝난 경우 현재의 데이터를 지우고자 할때 사용하는 기능입니다.  
(교환수 전화기에서만 사용할 수 있습니다.)

내선범위 지움

1 '\*' , '2'을 누릅니다.  
(LDK-828, 50/100, 300의 경우  
'0, 1, 1, 2'을 누릅니다.)

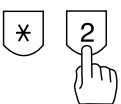

2 지울 내선범위를 누르고,  
보류/저장버튼을 누릅니다.

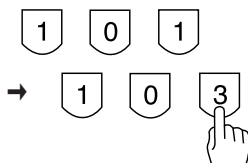

시스템에 기록되어  
있는 데이터가  
지워집니다.

예) 내선 101~103까지의 경우

내선그룹별 지움

1 '\*' , '3'을 누릅니다.  
(LDK-828, 50/100, 300의 경우  
'0, 1, 1, 4'을 누릅니다.)

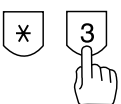

2 지울 내선그룹범위를 누르고,  
보류/저장버튼을 누릅니다.

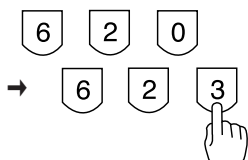

시스템에 기록되어  
있는 데이터가  
지워집니다.

예) 내선그룹번호 620~623까지의 경우



잠깐

● 위의 두기능은 소비자 선택사항으로 설치업체에 문의하여 사용하시기 바랍니다.

# 전화번호 메모기능 (※)

■ 통화중, 다이얼버튼을 이용하여 전화번호를 기억시키는 기능입니다.  
(LDK-828, 50/100, 300시스템은 이 기능을 사용할 수 없습니다.)

## 키본전화기에서

- ※ 전화번호 메모방법
  - 1 상대방과 통화중, 전화번호 메모버튼을 누릅니다.
  - 2 메모할 번호를 누릅니다.
  - 3 전화번호 메모버튼을 누른후, 계속 통화합니다.
- ※ 메모번호 확인방법
  - 1 통화중이 아닌 경우에 전화번호 메모버튼을 누릅니다.
  - 2 메모된 번호가 표시창에 나타납니다.
- ※ 메모된 번호 사용방법
  - 1 단축버튼을 누릅니다.
  - 2 #버튼을 누르면, 메모된 전화번호로 전화를 걸어줍니다.



● 다목적버튼 중에 전화번호 메모에 해당되는 버튼을 미리 지정해 놓아야 합니다.(전환/프로그램 ⇒ 다목적버튼 ⇒ 전환/프로그램 ⇒ 00 ⇒ 보류)  
● 메모할 경우 이전에 저장된 번호는 지워지고 새로 등록됩니다.  
● 메모된 번호의 확인은 디스플레이형 전화기에서만 가능합니다.

## 일반전화기에서

이 기능을 사용할 수 없습니다.

# 국선대기기능 (※)

■ 사용중인 국선을 국선대기 장소에 대기시킬 수 있는 기능입니다.

## 키본전화기에서

- ※ 대기시키는 방법
  - 1 통화중 상대방에게 대기를 알리고 전환/프로그램버튼을 누릅니다.
  - 2 국선대기번호를 누릅니다.
  - 3 사용중인 국선은 개별보류가 되며 국선램프가 켜집니다.
- ※ 대기중 국선 재점유
  - 1 송수화기를 들거나 ON/OFF버튼을 누릅니다.
  - 2 대기되어 있는 번호를 누릅니다.
  - 3 연결되면 통화합니다.

## 일반전화기에서

- ※ 대기시키는 방법
  - 1 통화중 상대방에게 대기를 알리고 후크스위치를 한번 짧게 누릅니다.
  - 2 국선대기번호를 누릅니다.
  - 3 통화중인 국선은 자동으로 개별보류가 되므로 송수화기를 내려 놓습니다.
- ※ 대기중 국선 재점유
  - 1 송수화기를 듭니다.
  - 2 대기되어 있는 번호를 누릅니다.
  - 3 연결되면 통화합니다.

시 스템	국선 대기 번호
GDK-186N/LDK-300	601-619
GDK-100AN	601-610
LDK-50/100	601-610
GDK-FPIIN	601-605
LDK-828	601-608



- 프로그램시 방송을 하도록 허용된 가입자만 방송할 수 있습니다.
- 외부방송은 외부용 앰프와 스피커가 필요합니다.
- 방송시간 및 방송구역은 프로그램 입력시 조정할 수 있습니다.
- 방송 음성세지를 녹음한 내선이 방송가능 사용에는 그 메시지가 나갑니다.
- GDK-100AN의 경우, 내부구역 방송은 15개(401~415) 가능하며, 외부구역 방송은 2개(46~47)가 가능합니다.
- GDK-FPIIN의 경우, 내부구역 방송은 5개(401~405) 가능하며, 외부구역 방송은 1개(46)만 가능합니다.
- GDK-16의 경우, 내부 구역 방송은 2개(#1, #2) 가능하며 외부구역 방송은 1개(#3)만 가능합니다.
- LDK-828의 경우 내부구역 방송은 10개(501-510)가 가능하며 외부구역 방송은 1개(545)가 가능합니다.
- LDK-50/100의 경우 내부 구역 방송은 15개(501~515)가능하며 외부구역 방송은 3개(545~547)가능합니다.
- LDK-300의 경우 내부 구역 방송은 35개(501~535)가능하며 외부구역 방송은 3개(545~547)가능합니다.
- 방송기능은 설치시 내선가입자별 프로그램(방송기능)을 지정한 후 사용할 수 있습니다.

# 내선등급 임시변경(비밀번호 등록)기능 (※)

■ 부재중에 타인이 나의 전화로 국선을 사용하는 것을 임시로 제한하여 내선통화만 가능하게 변경하는 기능입니다.  
(일반전화기에는 사용할 수 없습니다.)

## 키본전화기에서

- ※ 비밀번호 등록
  - 1 전환/프로그램버튼을 누르고 '4, 4'를 누릅니다. (LDK-828, 50/100, 300의 경우 '3,1'을 누릅니다.)
  - 2 다섯자리 숫자의 비밀번호를 누릅니다.
  - 3 보류/저장버튼을 누릅니다.
- ※ 비밀번호 변경
  - 1 전환/프로그램버튼을 누르고 '4, 5'를 누릅니다. (LDK-828, 50/100, 300의 경우 '3,2'을 누릅니다.)
  - 2 사용중인 비밀번호를 누릅니다.
  - 3 새로운 다섯자리의 비밀번호를 누릅니다.
  - 4 보류/저장버튼을 누릅니다.
- ※ 내선등급 임시변경
  - 1 전환/프로그램버튼을 누르고 '4, 6'를 누릅니다. (LDK-828, 50/100, 300의 경우 '2,1'을 누릅니다.)
  - 2 보류/저장버튼을 누릅니다.
  - 3 송화차단램프가 깜박거립니다.
- ※ 내선등급 복귀
  - 1 전환/프로그램버튼을 누르고 '4, 7'를 누릅니다. (LDK-828, 50/100, 300의 경우 '2,2'을 누릅니다.)
  - 2 사용중인 비밀번호를 누릅니다.
  - 3 보류/저장버튼을 누릅니다.
  - 4 송화차단램프가 꺼집니다.



● 비밀번호는 중복될 수 없습니다. 즉 먼저 사용중인 비밀번호가 있는 경우 어려움을 들읍니다.

# 방 송 기 능

■ 긴급사항의 전달이나 사람을 찾을 때 편리한 기능입니다.  
키본전화기 스피커를 통한 내부구역 방송과 외부스피커를 통한 외부구역 방송이 있습니다.

## 키본전화기에서

- 1 송수화기를 들거나, ON/OFF버튼을 누릅니다.
- 2 원하는 방송구역 번호를 누릅니다.
- 3 확인음이 끝나면 송수화기로 방송합니다.
- 4 방송이 끝나면 송수화기를 내려거나, ON/OFF버튼을 누릅니다.

## 일반전화기에서

- 1 송수화기를 듭니다.
- 2 원하는 방송구역 번호를 누릅니다.
- 3 확인음이 끝나면 송수화기로 방송합니다.
- 4 방송이 끝나면 송수화기를 내립니다.

방 송 번 호						방 송 구 역			
GDK-186N/100AN/FPIIN	GDK-16	LDK-828	LDK-50/100	LDK-300		GDK-186N/100AN/FPIIN	GDK-16	LDK-828	LDK-50/100/ LDK-300
49	#0	549	549	549	내/외부 일체방송	43	#4	543	543
401	#1	501	501	501	내부구역 방송1	46	#3	545	545
402	#2	502	502	502	내부구역 방송2	47	-	-	546
410	-	510	510	510	내부구역 방송10	-	-	-	547
415	-	-	515	515	내부구역 방송15	-	-	-	548
420	-	-	-	520	내부구역 방송20	-	-	-	-
-	-	-	-	535	내부구역 방송35	-	-	-	-

# 방송응답기능

■ 방송중에, 내선가입자가 방송중인 가입자에게 응답할 수 있습니다.

## 키폰전화기에서

- 1 방송을 듣는 중에,
- 2 방송응답코드를 누르거나 보류/저장버튼을 누릅니다.
- 3 방송은 중단되고 내선통화가 이루어집니다.

※ 시스템별 방송응답코드

시스템	방송응답코드
GDK-186N/ 100AN/FP11N	44
GDK-16	#6
LDK-828 LDK-50/100 LDK-300	544

## 일반전화기에서

키폰전화기와 동일합니다.

# 폰박스 통화기능

■ 내선으로 폰박스를 연결하여 사용하는 기능입니다.

## ※ 폰박스 호출시

사용방법은 내선가입자와 통화를 할 경우(내선발신기능)와 동일합니다. (7쪽참조)

- 폰박스를 사용하기 위해서는 설치 공사시 미리 프로그램을 해야합니다.

## ※ 폰박스에서 내선 호출시

- 1 사용자는 폰박스의 호출버튼을 누릅니다.
- 2 미리 지정된 내선가입자에게 전화벨이 울립니다. (GDK-16의 경우 모든 내선에 링이 착신 됩니다.)
- 3 내선가입자가 응답하면 통화합니다.

# 부재중 안내기능 (※)

■ 다른 내선에서 전화가 왔을 때 부재중인 이유를 상대방(디스플레이 전화기일때)에게 표시하여 주는 기능입니다.

## 키폰전화기에서

### ※ 메시지 사용 방법

- 1 전환/프로그램버튼을 누릅니다.
- 2 '7, 7' 번을 누릅니다. (LDK-828, 50/100, 300의 경우 '5,1'을 누릅니다.)
- 3 원하는 메시지의 번호(00~20)를 누릅니다.

### 4 다이얼이 끝나면 보류/저장버튼을 누릅니다.

- 메시지번호 01, 02, 03, 04, 06, 07, 08번의 경우는 위의 3번에서 원하는 메시지번호를 다이얼한 후에 필요한 시간이나 전화번호를 입력하고 보류버튼을 눌러야 해당되는 메시지의 입력이 완료됩니다. (아래표 참조)

메시지번호	메시지 내용
00	사용자가 등록된 메시지
01	점심식사중 hh : mm에 돌아옴 (시/분을 4자리로 입력)
02	휴가중 mm : dd에 돌아옴 (월/일을 4자리로 입력)
03	외출중 hh : mm에 돌아옴 (시/분을 4자리로 입력)
04	외출중 mm : dd에 돌아옴 (월/일을 4자리로 입력)
05	외출중이나 언제 돌아올지 모름

메시지번호	메시지 내용
06	XXX-XXXX로 전화주세요 (전화번호 17자리까지)
07	사내대기, 내선 XXX번 (내선번호 입력)
08	회의중 hh : mm에 돌아옴 (시/분을 4자리로 입력)
09	퇴근함
10	공장/본사/다른 지점에 감
11~20	교환수가 등록된 메시지

## 잠깐



- 메시지를 받는 전화기는 디스플레이 전화기여야 가능합니다.
- 메시지가 남겨진 상태에서 수신거부 또는 착신전환 기능을 선택하면 메시지가 취소됩니다.
- 키폰전화기에서 메시지를 등록된 경우에는 거부/착신전환버튼의 램프가 깜박거립니다.
- 추가 메시지 00은 사용자, 11~20은 교환수만이 등록 가능합니다. → 등록방법은 교환수 전화기 기능(36쪽)참조
- 메시지 취소방법  
전화/프로그램 ⇒ '7, 7' ⇒ '#' ⇒ 보류/저장(LDK-828, 50/100, 300의 경우 '5,1'을 누릅니다.)

## 일반전화기에서

키폰전화기와 동일합니다.

# 음악청취기능

■ 키폰전화기의 스피커를 통해 배경음악을 들을 수 있습니다.

## 키폰전화기에서

- 전환/프로그램버튼을 누르고, '7, 3'을 누릅니다.
  - 수화음량 조절 스위치로 음량을 조절합니다.
- 이후부터, 키폰에 연결된 음악장치(라디오등)의 음악을 들을 수 있습니다.
- 기능을 취소하려면, 다시 '전환/프로그램 ⇒ 7 ⇒ 3'을 차례로 누릅니다.



## 잠깐

- 설치공사시 라디오등의 음악장치가 연결되어야 합니다.
- 내선가입자가 송수화기를 들거나 ON/OFF버튼을 누르면 음악이 끊깁니다.
- 전화를 걸거나 전화가 올 경우에는 음악이 멈춥니다.
- 스피커의 소리 크기는 본체의 음량조절스위치로 조절할 수 있습니다.

# 음악청취기능 (LDK-828,50/100,300시스템)

■ 키폰전화기의 스피커를 통해 배경음악을 들을 수 있습니다.

## 키폰전화기에서

- 전환/프로그램버튼을 누르고, '7, 3'을 누릅니다.
- 선택 포트(LDK-828, 50/100:01~11, LDK-300:01~12)중 사용한 포트를 '2자리' 다이얼 하여 선택합니다.
- 해당 포트의 음악이 나옵니다.
- 보류/저장 버튼을 누르면 계속적으로 음악을 듣게됩니다.
- 기능을 취소하려면, 전환/프로그램 버튼을 누르고 '7,3'을 누른 후 '0,0'을 누르고, 보류/저장 버튼을 누릅니다.

# 야간응답기능

■ 야간착신전환 상태로 된 경우, 전화벨이 울리지 않는 가입자도 국선전화를 받을 수 있습니다.

## 키폰전화기에서

- 1 송수화기를 들거나 ON/OFF버튼을 누릅니다.
- 2 '6, 9'를 누릅니다. (LDK-828, 50/100, 300의 경우 '5,6,9'을 누릅니다.)
- 3 통화합니다.

- 야간응답 기능을 사용시 미리 주장치 프로그램이 되어 있어야 합니다.

## 일반전화기에서

- 1 송수화기를 듭니다.
- 2 '6, 9'를 누릅니다. (LDK-828, 50/100, 300의 경우 '5,6,9'을 누릅니다.)
- 3 통화합니다.

# 통화중 긴급호출기능

■ 통화중인 내선가입자에게 긴급한 통화가 있다는 것을 알려주는 기능입니다.

## 키폰전화기에서

- 1 상대방이 통화중이면 '\*'을 누릅니다.
- 2 호출된 상대방이 보류/저장버튼을 누르면
  - 통화중인 국선 또는 내선은 보류됩니다.
- 3 호출된 상대방과 통화합니다.

## 일반전화기에서

- 1 상대방이 통화중이면 '\*'을 누릅니다.
- 2 호출된 상대방이 후크스위치를 눌렀다 놓으면
- 3 호출된 상대방과 통화합니다.
  - 통화중인 국선 또는 내선은 보류됩니다.
- 4 호출된 상대방이 최초 보류된 국선 또는 내선과 재통화를 하려면 후크 스위치를 다시 한번 눌렀다 놓으면 통화가 됩니다.



# 교대 호출기능

■ 내선가입자가 다른 두명(국선/내선)과 교대로 통화할 수 있는 기능입니다.

## 키폰전화기에서 (※)

- 1 내선 105번이 어떤 상대방과 통화중일때,
- 2 내선 120번이 내선 105번에게 긴급호출(※)을 하면,
- 3 내선 105번의 보류/저장버튼이 깜박거립니다. 이때 105번이 보류/저장버튼을 누르면 120번과 통화가 연결됩니다.
- 4 이때부터 105번 가입자가 보류/저장버튼을 누를때마다 상대방과 교대로 통화할 수 있습니다.

## 일반전화기에서

- 1 내선 또는 국선과 통화상태에서 상대방을 잠시 기다리라고 합니다.
- 2 후크스위치를 짧게 눌렀다 놓은후 다른 내선이나 국선번호를 다이얼합니다.
- 3 다른 상대방과 통화가 되면 이때부터 후크스위치를 한번 누를 때마다 교대로 상대방과 통화할 수 있습니다.
- 4 이때 2초 이내에 후크스위치를 두번 누르면 3차 회의통화가 됩니다.

# 기상시간 등록기능

## 가입자별로 등록할 경우

### ※ 기상시간 등록

- 1 전환/프로그램을 누르고 '4, 1'을 누릅니다.
- 2 기상시간을 입력합니다. (네자리숫자:00시100분)
- 3 #버튼을 누르고 보류/저장버튼을 누른거나 (취소시 까지 작동), 보류/저장버튼을 누릅니다. (1회만 작동)

### ※ 기상시간 취소

- 1 전환/프로그램을 누르고 '4, 2'를 누릅니다.
- 2 보류/저장버튼을 누릅니다.



- 기상시간은 한개만 입력/사용할 수 있습니다.
- 새로운 기상시간을 입력하면 이전에 입력된 시간은 지워집니다.
- GDK-186N/16/100AN/FP11N에 사용하는 아나로그 키폰전화기는 프로그램 버튼 대신 국선전환버튼을 누릅니다.

내선기능

# 내선에약기능

■ 통화중 또는 수신거부 상태인 내선가입자에게 5개까지 메시지를 남겨 놓는 기능입니다.

## 키폰전화기에서

### ※ 상대방이 착신거부 상태 또는 부재중인 경우

- 1 상대방이 전화를 안받거나 수신거부음이 들리면,
- 2 예약버튼을 누르고 송수화기를 내려 놓습니다.
- 3 예약된 가입자는 예약버튼이 깜박거리면 버튼을 누릅니다.
- 4 예약시킨 가입자가 응답하면 통화합니다.

### ※ 상대방이 통화중인 경우

- 1 내선가입자 호출시 통화중음이 들립니다.
- 2 예약버튼을 누르고 송수화기를 내려 놓습니다.
- 3 예약된 상대방이 전화를 끊으면 가입자에게 전화가 갑니다.
- 4 수화기를 들면 상대방에게 전화가 갑니다.
- 5 송수화기를 들고 통화합니다.

## 일반전화기에서

예약버튼 대신 '5, 6'을 누릅니다. (LDK-828, 50/100, 300의 경우 '5, 5, 6'을 누릅니다.)



- 한 가입자는 최대 5자리까지 예약할 수 있습니다. (디스플레이 키폰전화기는 예약시킨 가입자 번호를 표시합니다.)
- 내선예약은 받은 키폰전화기 내선가입자는 주기적으로 0.5초의 확인음을 들을 수 있습니다.
- 내선예약 확인음의 시간 간격은 00에서 60분까지로 설치공사시 프로그램으로 입력합니다.
- 일반전화기에서는 내선예약 확인음이 울리지 않습니다.

# 내선 인접호출기능 (※)

■ 내선가입자 호출시 통화중이면 다이얼된 내선번호중 끝자리 숫자만 새로 다이얼하여 다른 내선번호를 호출하는 기능입니다.

- 1 내선가입자를 호출하여 통화중이면,
- 2 그 상태에서 원하는 다른 내선번호의 끝자리 번호를 누릅니다.
- 3 상대방이 응답하면 통화합니다.



- 다른 끝번호를 눌러도 또 통화중이면 또 다른 끝번호를 눌러 통화합니다.

# 내선그룹 호출기능

■ 내선가입자를 그룹으로 지정하여 두면, 내선호출이나 국선이 전환되어 올때 그룹내의 통화중이 아닌 가입자에게 순차적으로 전화벨이 울리는 기능입니다.

### ※ 내선 호출시

- 1 송수화기를 들거나 ON/OFF버튼을 누릅니다.
- 2 내선 그룹번호를 누릅니다.
- 3 상대방이 응답하면 통화합니다.

### ※ 국선 전환시

- 1 통화중인 상대방에게 잠시 기다리라고 한후,
- 2 전환/프로그램버튼을 누릅니다.
- 3 내선 그룹번호를 누릅니다.
- 4 송수화기를 내리거나 또는 전환받은 내선가입자에게 전화 받으라고 하고 송수화기를 내려 놓습니다.

시스템	내선 그룹수	그룹당 내선수
GDK-186N	30(620-649)	64
GDK-100AN	15(620-634)	32
GDK-FP11N	8(620-627)	32
GDK-16	4(81-84)	6
LDK-828	10(620-629)	32
LDK-50/100	15(620-634)	32
LDK-300	48(620-667)	64

# 중역/비서 전환기능 (※)

- 시스템 프로그램으로 중역/비서를 지정하여 상호 호출전환이 가능합니다.
- 중역으로 오는 모든 전화는 자동으로 비서로 지정된 가입자에게 연결됩니다.
- 비서에게 연결되는 내선전화는 언제나 링 착신형(TN)이 됩니다.
- 비서는 통화중 긴급호출기능으로 수신거부 상태에 있는 중역에게 전화왔음을 알릴 수 있습니다.
- 비서가 통화중이거나 모든 비서 전화기가 통화중이면, 전화된 사람에게는 통화중음이 들립니다.
- 중역/비서로 지정된 경우, 중역이 수신거부 버튼을 누르지 않아도 중역에게 호출되는 링은 모두(ID 링 제외)비서에게 착신됩니다.

# 3분통화 경고음기능 (※)

- 국선으로 통화중인 내선가입자는 3분 경과시마다 경고음을 받을 수 있도록 내선가입자별로 지정할 수 있습니다. (내선 가입자별 지정은 설치공사시 주장치의 프로그램 입력으로 지정합니다.)
- SMDRI 되어 있지 않은 경우 3분 통화 경고음은 울리지 않습니다.
- Tie Line에는 적용되지 않습니다.

# 개별 착신기능(DID) (※)

(이 기능은 GDK-16에서는 사용할 수 없습니다.)

- 수신전용 기능으로서, 교환수나 시스템의 도움없이 특정 내선번호 직접 기능입니다.
- 본 기능에 대한 자세한 사항은 설치 및 취급설명서를 참조 바랍니다.
- 아울러 본 기능을 사용하기 위해서는, 사전에 관할 전화국 등에 DID용 국선 사용신청이 필요하므로 설치공사 업체에 문의하여 주시기 바랍니다.

아래의 두 기능은 전용선 기능입니다.

# 전용선호출기능(R/D, E/M방식) (※)

■ 시스템에 연결된 전용선을 이용하는 기능입니다.

- 1 송수화기를 들거나 ON/OFF버튼을 누릅니다.
- 2 전용선으로 지정된 버튼을 누르거나 전용선 그룹 호출번호를 누릅니다.
- 3 ● R/D방식의 경우 상대방을 호출하는 벨이 3회 울립니다.  
● E/M방식의 경우 발신음을 듣고 상대방의 내선번호를 누릅니다.
- 4 상대방이 응답하면 통화합니다.



잠깐

- 전용선이 착신되면 해당 내선에 호출음이 울리고 해당 버튼은 깜박거립니다.
- 전용선을 그룹으로 지정하여 사용시에는 '8' 을 누르고 그룹번호를 누릅니다.
- 전용선을 개별 지정하여 사용시에는 '8, 8' 을 누르고 개별번호를 누릅니다.

전용선기능

# 영문입력표 (※)

■ 개별/공동 단축 다이얼 입력시 이름 지정, 부재중 안내 메시지 지정, 내선 이름 지정, 국선 이름 지정시 등에 참조하십시오.

Q-11 Z-12 •-13 1-10	A-21 B-22 C-23 2-20	D-31 E-32 F-33 3-30
G-41 H-42 I-43 4-40	J-51 K-52 L-53 5-50	M-61 N-62 O-63 6-60
P-71 R-72 S-73 Q-7* 7-70	T-81 U-82 V-83 8-80	W-91 X-92 Y-93 Z-9# 9-90
*1-BLANK *2-: *3-,	0-00	#

# 전용선 우회기능 (※)

■ 여러 키폰 시스템간에 전용선망이 이루어진 경우, 원하는 시스템을 자동으로 찾아 호출하는 기능입니다.

- 1 송수화기를 들거나 ON/OFF버튼을 누릅니다.
- 2 전용선 우회코드 '8, 9' 를 누릅니다.
- 3 호출할 시스템의 고유번호(01~30)를 누릅니다.
- 4 필요한 내선번호를 누릅니다.



잠깐

- 전용선망은 30개 시스템까지 구성할 수 있습니다.
- 각 시스템의 고유번호와 각 시스템간 연결되는 전용선 번호는 설치공사시 미리 데이터를 입력시켜야 합니다.
- 각 시스템으로 연결하는 전용선은 6개까지 등록할 수 있습니다.
- 위의 두기능은 설치시 미리 프로그램으로 지정해야 사용할 수 있습니다.
- 본 기능에 대한 자세한 사항은 설치 및 취급설명서를 참조 바랍니다.
- 아울러 본 기능을 사용하기 위해서는, 사전에 관할 전화국 등에 DID용 국선 사용신청이 필요하므로 설치공사 업체에 문의하여 주시기 바랍니다.

아래의 기능들은 교환수 전화기에서 사용할 수 있는 기능입니다.

- 교환수는 디지털/아날로그 키폰전화기외에 DSS/DLS, DSS/DLS-KD, 또는 DSS/DLS-B.L, KD/E-DSS, LKD-48DSS를 함께 사용하여 다음과 같은 기능등을 사용할 수 있습니다.

## 가상시간 등록기능

- \* 가상시간 등록
  - 1 전환/프로그램을 누르고 '4, 1'을 누릅니다. (LDK-828, 50/100, 300 : 0, 4, 2)
  - 2 내선가입자 범위를 입력시킵니다.
  - 3 가상시간을 입력합니다. (비자리 숫자 : 00시 00분)
  - 4 '#' 버튼을 누르고 보류/저장버튼을 누르거나(취소시까지 작동), 그냥 보류/저장버튼을 누릅니다.(1회만 작동)
- \* 가상시간 취소
  - 1 전환/프로그램을 누르고 '4, 2'를 누릅니다. (LDK-828, 50/100, 300 : 0, 4, 3)
  - 2 내선가입자 범위를 입력시킵니다.
  - 3 보류/저장버튼을 누릅니다.

**잠깐**

- 가상시간은 한개만 사용 가능합니다.
- 새로운 가상시간을 입력하면 이전에 입력된 시간은 지워집니다.
- 아날로그 키폰전화기(GDK-16, LDK-828, 50/100, 300에서는 사용할 수 없습니다)에서는 전환/프로그램버튼 대신에 국선전환버튼을 사용합니다.
- KD/E-DSS를 사용시에는 다목적버튼을 국선버튼으로 사용하는 경우, 내가 사용하는 국선과 남이 사용하는 국선을 색으로 구분할 수 있도록 램프가 두가지 색으로 표시됩니다.
- 내선에서 가상시간에 응답하지 않으면, 교환수 전화기에 가상시간 실패 링이 울립니다. 이때 교환수 전화기에서도 응답하지 않는 경우 주장치 프로그램에 따라 자동으로 가상시간 실패링이 해제됩니다.

## 할 입 기능

- 교환수가 DSS/DLS의 할입버튼을 이용하여 쓸 수 있는 기능입니다.

### 키폰전화기에서

- 1 통화를 위해 내선번호나 다목적버튼에 지정된 내선버튼을 누릅니다.
- 2 통화중 또는 수신거부음이 들리면 할입 버튼(GDK-16의 경우 '\*' )을 누릅니다.
- 3 경고음이 들리면서 통화가 이루어집니다.

## 내선 직접호출기능

- 1 송수화기를 들거나 ON/OFF버튼을 누릅니다.
- 2 내선버튼을 누릅니다.
- 3 통화후 송수화기를 내려놓거나 ON/OFF버튼을 누릅니다.

## 국선 직접전환기능

- 1 통화중인 국선을 기다리게 한후,
- 2 전환시키려는 해당 내선버튼을 누릅니다.
- 3 통화후 송수화기를 내려놓거나 ON/OFF버튼을 누릅니다.

## ON-DEMAND/야간 착신 전환 기능

- ON-DEMAND/야간에 울리도록 지정되어 있는 내선가입자에게 국선 전화 벨이 울리도록 하는 기능입니다.(GDK-16의 경우 ON-DEMAND기능은 지원하지 않습니다.)

### 교환수 전화기에서



### LDK-828, 50/100, 300의 경우

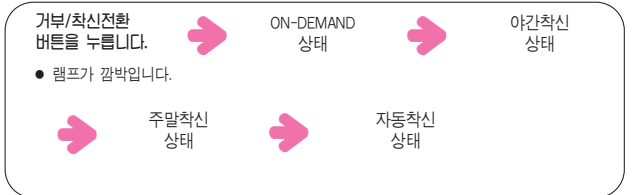

## 착신국선 외부로 착신전환

- \* 지정시
  - 1 송수화기를 듭니다.
  - 2 거부/착신전환버튼을 누릅니다.
  - 3 '6'과 지정할 국선코드 또는 버튼을 선택합니다. (LDK-828, 50/100, 300의 경우 '7'을 누릅니다.)
  - 4 착신전환시킬 단축 번호를 다이얼 합니다.
  - 5 확인음이 들립니다.
- \* 해제시
  - 1 송수화기를 듭니다.
  - 2 거부/착신전환버튼을 누릅니다.
  - 3 '6'과 착신전환 지정이 될 국선 코드 또는 버튼을 선택합니다. (LDK-828, 50/100, 300의 경우 '7'을 누릅니다.)
  - 4 '#'를 다이얼 합니다.
  - 5 확인음이 들립니다.

- 국선지정코드 8 \* : 모든국선
  - 801~8XX : 국선그룹
  - 88XX : 개별 국선코드
 (LDK-828, 50/100의 경우 88XX  
LDK-300의 경우 88XXX)

## 개별국선 통제기능 ( \* )

- 교환수가 필요시 임의의 국선을 통제하는 기능으로서, 이 국선은 모든 사용자에게 사용이 제한됩니다.(착신되는 국선에는 영향이 없습니다)

- \* 통제기능 등록
  - 1 전환/프로그램을 누릅니다.
  - 2 '\* , 8'을 누릅니다. (LDK-828, 50/100, 300의 경우 '0, 7, 3'을 누릅니다.)
  - 3 제한하려는 국선버튼을 누릅니다.
  - 4 이후 이 버튼은 사용할 수 없습니다.
- \* 통제기능 취소
  - 1 전환/프로그램을 누릅니다.
  - 2 '\* , 8'을 누릅니다. (LDK-828, 50/100, 300의 경우 '0, 7, 3'을 누릅니다.)
  - 3 깜박거리는 해당 국선버튼을 누릅니다.
  - 4 이후 이 버튼은 정상적으로 사용이 가능합니다.

교환수기능

# 시간조정기능

■ 교환수가 디스플레이 전화기에 표시되는 시간을 조정할 수 있는 기능입니다.

✳ GDK-186N/100AN/FP11N의 경우

- 1 교환수 전화기에서 전환/프로그램을 누릅니다.
- 2 '#, 1' 번을 누릅니다.
- 3 년, 월, 일, 시, 분 순서로 각 2자리씩 모두 10자리의 수를 입력합니다.
- 4 보류/저장버튼을 누릅니다.

✳ GDK-16의 경우

- 1 교환수 전화기에서 전환/프로그램을 누릅니다.
- 2 '#, 1' 번을 누릅니다.
- 3 월, 일, 년을 6자리를 누르고 보류/저장버튼을 누릅니다.
- 4 24시간 모드로 시간을 시분으로 4자리 입력합니다.
- 5 보류/저장버튼을 누릅니다.

✳ LDK-828, 50/100, 300의 경우

- 1 교환수 전화기에서 전환/프로그램을 누릅니다.
- 2 '0, 4, 1' 을 누릅니다.
- 3 월, 일, 년 순서로 각 2자리씩 모두 6자리의 수를 입력합니다.
- 4 시간을 시분 순서로 각 2자리씩 모두 4자리의 수를 입력합니다.
- 5 보류/저장 버튼을 누릅니다.

# 부재중 안내메세지 입력기능 (✳)

■ 다른 내선이 나에게 전화를 걸었을 때 부재중인 이유를 상대방 (디스플레이 전화기일 때)에게 표시하여 주는 기능입니다.

✳ 메세지 등록방법

- 1 전환/프로그램을 누릅니다.
- 2 '\*, 7' 을 누릅니다. (LDK-828, 50/100, 300 : 0, 5, 3)
- 3 원하는 메세지의 번호(11~20)를 누릅니다.
- 4 원하는 내용을 32쪽의 영문 단어를 사용하여 입력합니다.(최대 24자리)
- 5 입력 완료후 보류/저장버튼을 누릅니다.



잠깐

- 메세지를 받는 전화기는 디스플레이 전화기라야 가능합니다.
- 키폰전화기에서 메세지를 등록한 경우에는 "거부/착신전환" 버튼의 램프가 깜박거립니다.
- 아나로그 키폰전화기(GDK-16에서는 사용할 수 없습니다)에서는 전환/프로그램버튼 대신에 국선전환버튼을 사용합니다.

# 내선 프로그램 메뉴-LDK-828, 50/100, 300에서만 지원됩니다.

- LDK-828, 50/100, 300시스템은 내선에서 다양한 메뉴를 선택하여 프로그램할 수 있고, 교환수도 같은 방법으로 내선 프로그램과 교환수 프로그램을 할 수 있습니다.(내선 프로그램 테이블/교환수 프로그램 테이블 참조)
- LCD가 있는 키폰전화기에서만 가능합니다.

✳ 원하는 메뉴를 프로그램하려면

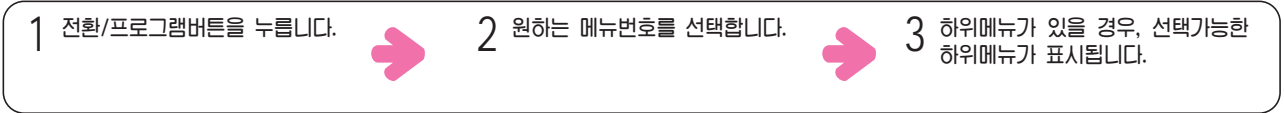

- 전환/프로그램을 누르면 상위메뉴로 이동합니다.
- 재다이얼버튼을 누르면 이전메뉴로 이동합니다.
- ▼/▲버튼을 이용하여 원하는 메뉴로 이동할 수 있습니다.

## 내선 프로그램 메뉴 테이블

주메뉴	하위 메뉴	하위메뉴-2	항 목	비 고
[0] ATTENDANT				교환수 전용
[1] RING	[1] TYPE		1, 2, 3, 4	DKTU
	[2] ANSWER MODE		H(1)/T(2)/P(3)	
[2] COS	[1] COS DOWN		ICM/COS7	
	[2] COS RESTORE		ENTER AUTHO CODE	
	[3] WALKING COS		ENTER AYTHO CODE	
[3] AUTHORIZATION	[1] AUTH REGISTER			
	[2] AUTH CHANGE			
[4] TIME	[1] SET WAKE UP TIME		ONCE/PERMERNANT	
	[2] WAKE UP DISABLE			
[5] MESSAGE	[1] SET PRESELECTED MSG		00-10	
	[2] SET CUSTOMER MSG		None	
[6] ANNOUNCEMENT	[1] RECORD USER GREETING			
	[2] LISTEN TIME/DATE			
	[3] LISTEN STA NUMBER			
	[4] LISTEN STA STATUS			
	[5] RECORD PAGE MSG			
	[6] ERASE USER GREETING			
	[7] ERASE PAGE MSG			
[7] SUPPLEMENTARY	[1] LCD DISPLAY LANGUAGE		DOMESTIC/ENGLISH	DKTU
	[2] MPB VERSION DISLAY			
	[3] BGM			
	[4] REGISTER STA NAME			2/8 BTN/SLT
	[5] SPK/HEADSET		SPEAKER/HEADSET	
	[6] HEADSET RING MODE		SPEAKER/HEADSET/BOTH	
	[7] WTU STA NUM RCVR			
	[8] SERIAL NUMBER			
[*] SYSTEM	[#] ENTER ADMIN			주장치 프로그램

교환수기능

## 교환수 프로그램 메뉴 테이블

교환수 주메뉴	교환수 하위메뉴- I	교환수 하위메뉴- II	항 목	비 고
[1] PRINT	[1] SMDR	[1] PRINT SMDR (STA BASE)	내선번호(+마지막 내선번호)	주교환수
		[2] DELETE (STA BASE)	내선번호(+마지막 내선번호)	주교환수
		[3] PRINT SMDR (GRP BASE)	그룹번호(+마지막 그룹번호)	주교환수
		[4] DELETE (GRP BASE)	그룹번호(+마지막 그룹번호)	주교환수
		[5] DISPLAY CALL CHARGE	내선번호	주교환수
		[6] ABORT PRINTING		주교환수
		[7] PRINT LOST CALL		주교환수
		[8] DELETE LOST CALL		주교환수
	[2] TRAFFIC	[1] PRINT ALL SUMMARY	분석 시간 형태	주교환수
		[2] PRINT ALL PERIODIC	분석 시간 형태, 프린트 시간(Hour)	주교환수
		[3] ABORT PERIODIC PRINT	None	주교환수
		[4] PRINT ATD TRAFFIC	분석 시간 형태	주교환수
		[5] PRINT CALL SUMMARY	None	주교환수
		[6] PRINT CALL HOURLY	None	주교환수
		[7] PRINT H/W USAGE	분석 시간 형태	주교환수
[8] PRINT CO SUMMARY		분석 시간 형태	주교환수	
[9] PRINT CO HOURLY		국선 그룹 번호 입력	주교환수	
[2] COS	[1] SET ICM ONLY MODE		내선번호(+마지막 내선번호)	
	[2] RESTORE COS		내선번호(+마지막 내선번호)	
[3] AUTHORIZATION	[1] CHANGE AUTHORIZATION		내선번호(+마지막 내선번호)	주교환수/그룹 교환수
[4] TIME	[1] CHANGE DATE/TIME		MM/DD/YY, HH/MM	주교환수/그룹 교환수
	[2] SET WAKE UP		내선번호(+마지막 내선번호)	주교환수/그룹 교환수
	[3] DISABLE WAKE UP		내선번호(+마지막 내선번호)	주교환수/그룹 교환수
	[4] LCD DATE MODE		MMDDYY/DDMMYY	주교환수
	[5] LCD TIME MODE		12H/24H	주교환수
	[6] USE PX TIME/DATE		ON/OFF	주교환수
[5] MESSAGE	[1] PRESELECT MSG ACT		내선번호(+마지막 내선번호) +메시지 번호(00-10)	주교환수/그룹 교환수
	[2] PRESELECT MSG DEACT		내선번호(+마지막 내선번호)	주교환수/그룹 교환수
	[3] CUSTOMER MSG REG		메시지 번호(11-20)+MSG STREAM	주교환수/그룹 교환수
	[4] ERASE VM MSG		내선번호(+마지막 내선번호)	
	[5] ATD DEL ALL CLI MSG		내선번호(+마지막 내선번호)	
[6] RECORD VMIB ANNOUNCEMENT			VMIB ANNC#(01-100)	시스템 교환수
[7] SUPPLEMENTARY	[1] CANCEL FEATURES		내선번호(+마지막 내선번호)	주교환수/그룹 교환수
	[2] REGISTER STA NAME		내선번호+이름	주교환수
	[3] DISABLE CO OUTGOING		국선 버튼 점유	주교환수
	[4] AUTO RING MODE		ATD/AUTO	
	[5] ICM BOX BGM CHANNEL SEL		배경음악 채널 번호(00-12), LDK-50/100(00~11)	주교환수
	[6] EXT PORT#1 BGM EN/DI		ENABLE/DISABLE	주교환수
	[7] EXT PORT#2 BGM EN/DI		ENABLE/DISABLE	주교환수
	[8] EXT PORT#3 BGM EN/DI		ENABLE/DISABLE	주교환수
	[9] PREPAID CALL		내선번호+(마지막내선번호)+Money 입력	
	[*] LCD DISPLAY LANGUAGE		내선번호+(마지막내선번호)+00~14	
[*] BOARD SERVICE SWITCH			슬롯 번호(01-27) LDK-50/100(01~12)	
[#] WHTU SUBSCRIBE			다목적 버튼 1-9	

# 다목적버튼

■ 다목적버튼이란 국선, 내선, 단축, 기능버튼등으로 사용할 수 있는 버튼으로 사용자의 뜻에 따라 마음대로 지정할 수 있으며 전화기에 따라 12개 또는 24개의 버튼이 있습니다.

## 기능내역

번호	버튼명칭	내 용
1	국선그룹버튼	버튼을 누르면 국선그룹이 포착되며 발신을 할 수 있습니다.(GDK-16에서는 사용할 수 없습니다.)
2	국선착신버튼	국선이 전환되어 올 경우 본 전화기에 지정된 국선버튼이 없을 때 이 버튼을 누르면 해당 국선과 연결됩니다.
3	내선버튼	내선을 직접 호출하는 버튼이며, 내선상태가 램프에 표시됩니다.
4	국선버튼	국선을 직접 선택하는 버튼이며, 국선 상태가 램프에 표시됩니다.
5	단축버튼	전화번호를 기억시켜 원터치 단축버튼으로 사용할 수 있습니다.
6	기능버튼	다이얼로 하는 기능을 기능버튼으로 프로그래밍하여 간단히 사용할 수 있습니다.

### 1. 다목적버튼에 기능을 지정 또는 변경하는 방법(사용자가 지정하여 사용할 수 있는 기능)

- 다목적버튼의 초기상태의 일부는 미리 지정되어 있으나, 사용목적에 따라 다시 지정하여 쓸 수 있습니다.
- 설치공사시 프로그램 방법을 문의하여 주십시오.



- 지정된 기능 취소방법 : 전환/프로그램 ⇒ 취소할 다목적버튼을 누르고 ⇒ 보류를 순서대로 누르면 됩니다.

### 2. 다목적버튼의 초기상태

	8버튼	12버튼	24버튼	30버튼	44버튼
디지털	KD-33LD, KD/E-15B	KD-24D,24N, KD/E-25L,25B	KD-36D,36N,KD/E-37L,37B,37LD	LKD-30D, 30DH, 30LD	LKD-44D
아날로그		GK-21L,21B,21LG,21BG,24S,24E	GK-33L,33B,33N,33D,33LG,33BG,36S,36E		
	1. 버튼1~7 : 국선 1번~국선 7번 2. 버튼8 : 국선착신버튼(LOOP)	1. 버튼1~11 : 국선 1번~국선 11번 2. 버튼12 : 국선착신버튼(LOOP)	1. 버튼1~11 : 국선 1번~국선 11번 2. 버튼12 : 국선착신버튼(LOOP) 3. 버튼13~24 : 지정되어 있지 않음	1. 버튼1~11 : 국선 1번~국선 11번 2. 버튼12 : 국선착신버튼(LOOP) 3. 버튼13~30 : 지정되어 있지 않음	1. 버튼1~11 : 국선 1번~국선 11번 2. 버튼12 : 국선착신버튼(LOOP) 3. 버튼13~44 : 지정되어 있지 않음

- LKD-30D, 30LD, 44D는 아래의 S/W 버전 이상의 버전에서 정상 동작합니다.(GDK-16의 경우 LKD-30LD, 30DH, 44D는 사용하지 않습니다)

GDK-186N : GS86P-4.0Ee 이상  
 GDK-100AN : GS00P-3.1Df 이상  
 GDK-FP11N : GS40P-1.1Cd 이상  
 GDK-16 : DX70P-2.1A 이상

### 3) 기능표

기능구분	다이얼 번호							비 고
	GDK-186N	GDK-100AN	GDK-FP11N	GDK-16	LDK-828	LDK-50/100	LDK-300	
1. 내선가입자번호					10~37	100~195	100~299	
2. 국선대기번호					601~608	601~610	601~619	
3. 내선그룹번호					620~629	620~634	620~667	
4. 전환번호 메모번호				[전환] + 80				LDK-828, 50/100, 300 = 사용안함
5. 자동 재다이얼번호				[전환] + 88				LDK-828, 50/100, 300 = 사용안함
6. 직접 대리응답번호				7XXX				
7. 그룹 대리응답번호					566	566	566	
8. 음악청취번호				[전환] + 73				
9. 내선보류 재점유								LDK-828, 50/100, 300 = 사용안함
10. 이간착신 전환번호					569	569	569	
11. 국선 착신버튼 지정번호				[전환] + 84				
12. 통화중 긴급호출번호				[전환] + 85				
13. 국선그룹 선택번호					9,8XX(01~12)	9,8XX(01~12)	9,8XX(01~72)	
14. 개별국선 선택번호					88XX(01~12)	88XXX(01~40)	88XX(001~200)	
15. 방송응답번호					544	544	544	
16. 저장번호 재다이얼번호				[단축] + #				
17. 최종번호 재다이얼번호				[단축] + *				
18. 개별 단축다이얼번호					[단축] + XXX (000~099)	[단축] + XXX (000~099)	[단축] + XXX (000~099)	
19. 공동 단축다이얼번호					[단축] + XXX (2000~3499)	[단축] + XXX (2000~3499)	[단축] + XXX (2000~4999)	
20. 데이터 통신번호				[전환] + 8#				LDK-828, 50/100, 300 = 사용안함

● 아날로그  
키폰전화기는  
전환버튼  
대신 국선  
전환버튼을  
사용합니다.

# GK-36E 시리즈 키폰 전화기의 설치방법

## (GK-36E, 36S, 24E, 24S, 8S)

### 탁상형 설치 방법

- 1 먼저, 전화선과 송수화기 코드를 키폰전화기에 연결합니다.

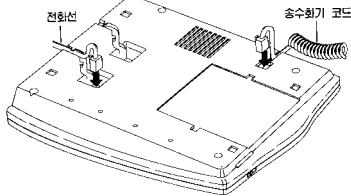

- 2 받침대의 아랫 부분을 전화기의 홈에 맞추어 끼우십시오.

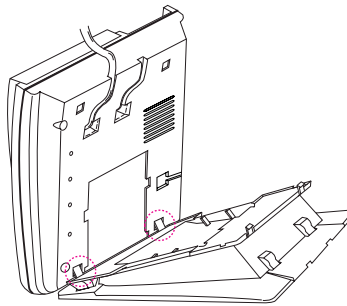

- 3 받침대의 윗부분을 홈에 맞추어 누르면 고정됩니다. (받침대는 3단으로 조절할 수 있습니다.)

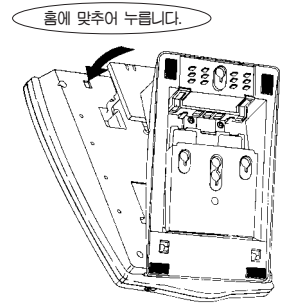

### 벽걸이 설치 방법

- 1 키폰전화기의 벽걸이용 걸이를 뿔아180° 회전(안쪽면이 바깥쪽으로)하여 끼웁니다. (일자 드라이버를 이용하면 쉽게 빠집니다. : GK 및 LKD 시리즈 키폰전화기)

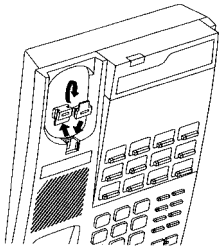

- 2 전화선과 송수화기 코드를 키폰전화기에 연결합니다.

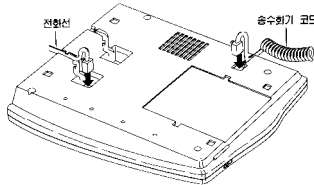

- 3 받침대의 방향을 탁상형과 반대로 하여 윗부분의 홈에 끼우십시오.

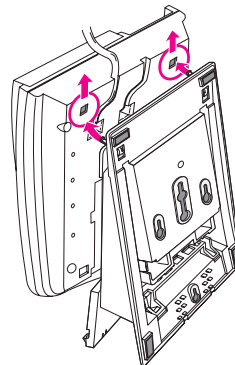

- 4 받침대의 아랫 부분을 홈에 맞추어 누르면 고정됩니다.

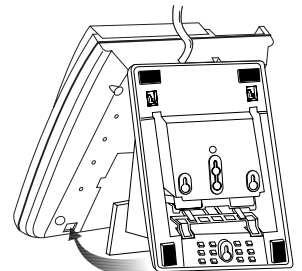

- 5 전화기를 벽에 고정시킵니다.

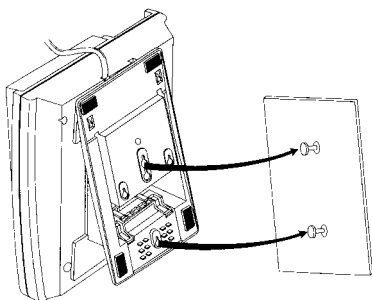

- \* 받침대를 분리하려면 : (-) 드라이버를 이용하여 아래 그림과 같이 표시 부분을 누르면, 전화기와 받침대가 분리됩니다.

